

do assentamento e aplicação das camadas de argamassa.

O assentamento dos tijolos será executado com argamassa de cimento e areia, no traço volumétrico 1:4, quando não especificado pelo projeto ou Fiscalização. A critério da Fiscalização, poderá ser utilizada argamassa pré-misturada.

Para a perfeita aderência das alvenarias de tijolos às superfícies de concreto, será aplicado chapisco de argamassa de cimento e areia, no traço volumétrico de 1:3, com adição de adesivo, quando especificado pelo projeto ou Fiscalização. Neste caso, dever-se-á cuidar para que as superfícies de concreto aparente não apresentem manchas, borrifos ou quaisquer vestígios de argamassa utilizada no chapisco.

Deverá ser prevista ferragem de amarração da alvenaria nos pilares, de conformidade com as especificações de projeto. As alvenarias não serão arrematadas junto às faces inferiores das vigas ou lajes. Posteriormente serão encunhadas com argamassa de cimento e areia, no traço volumétrico 1:3 e aditivo expansor, se indicado pelo projeto ou Fiscalização. Se especificado no projeto ou a critério da Fiscalização, o encunhamento será realizado com tijolos recortados e dispostos obliquamente, com argamassa de cimento e areia, no traço volumétrico 1:3, quando não especificado pelo projeto ou Fiscalização. A critério da Fiscalização, poderão ser utilizadas cunhas pré-moldadas de concreto em substituição aos tijolos.

Em qualquer caso, o encunhamento somente poderá ser executado quarenta e oito horas após a conclusão do pano de alvenaria. Os vãos de esquadrias serão providos de vergas. Sobre os parapeitos, guarda-corpos, platibandas e paredes baixas de alvenarias de tijolos não encunhadas na estrutura deverão ser executadas cintas de concreto armado, conforme indicação do projeto.

6 COBERTURA

6.1 Estrutura de Madeira

Trama de madeira composta por terças, caibros e ripas, a qual estará apoiada sobre as tesouras ou em uma estrutura semelhante.

Posicionar as terças conforme previsto no projeto, conferindo distância entre tesouras, pontalotes ou outros apoios, declividade da cobertura, extensão do pano, distanciamento, esquadro e paralelismo entre as terças;

Rebater as cabeças de todos os pregos, de forma a não causar ferimentos nos montadores do telhado ou em futuras operações de manutenção.

6.2 Telhamento

Os telhados deverão apresentar inclinação compatível com as características da telha especificada, e recobrimentos adequados à inclinação adotada, de modo que sua estanqueidade as águas pluviais seja absoluta, inclusive quando da ocorrência de chuvas de vento de grande intensidade.

Todos os telhados deverão ser executados com as peças de concordância e com os acessórios de fixação, vedação, etc., recomendados pelo FABRICANTE dos elementos que os compõe, e de modo apresentarem fiadas absolutamente alinhadas e paralelas entre si.

As telhas deverão atender as dimensões e tolerâncias constantes da padronização específica, bem como às características necessárias quando submetidas aos ensaios de massa e absorção de água, de impermeabilidade e decarga de ruptura à flexão, atendendo às normas da ABNT.

O assentamento das peças de cumeeira, qualquer que seja o tipo de telhado, deverá serfeito em sentido contrário ao da ação dos ventos dominantes.

A argamassa a ser empregada no emboçamento das telhas de cerâmica e das peças complementares (cumeeira, espigão, arremates e eventualmente rincão) precisa ter boa capacidade de retenção de água, ser impermeável, não ser muito rígida, ser insolúvel em água e apresentar boa aderência ao material cerâmico.

Nos telhados executados com telhas de tipo capa-canal, além das peças de cumeeira e de espigão, deverão ser emboçadas, no mínimo, as quatro primeiras fiadas inferiores e a primeira fiada superior, de cada água, bem como uma a cada quatro fiadas verticais de capa.

7 REVESTIMENTOS

7.1 ARGAMASSA PARA PAREDES INTERNAS

7.1.1 Chapisco

7.1.1.1 Materiais

Todos os materiais componentes dos revestimentos de mesclas, como cimento, areia, cal, água e outros, serão da melhor procedência, para garantir a boa qualidade dos serviços.

Para o armazenamento, o cimento será colocado em pilhas que não

ultrapassem 2 m de altura. A areia e a brita serão armazenadas em áreas reservadas para tal fim, previamente calculadas, considerando que os materiais, quando retirados dos caminhões, se espalharão, tomando a forma de uma pirâmide truncada. A armazenagem da cal será realizada em local seco e protegido, de modo a preservá-la das variações climáticas. Quando especificado em projeto, poderão ser utilizadas argamassas pré-fabricadas, cujo armazenamento será feito em local seco e protegido.

As diversas mesclas de argamassa usuais para revestimentos serão preparadas com particular cuidado, satisfazendo às seguintes indicações:

- quando a quantidade de argamassas serão misturadas em betoneiras, a manipulação for insuficiente para justificar a mescla em betoneira, o amassamento poderá ser manual;
- O amassamento será mecânico e contínuo, devendo durar 3 minutos, contados a partir do momento em que todos os componentes, inclusive a água, estiverem lançados na betoneira;
- O amassamento manual será feito sob área coberta e de acordo com as circunstâncias e recursos do canteiro de serviço, em masseiras, tabuleiros de superfícies planas impermeáveis e resistentes;
- De início, serão misturados a seco os agregados, (areia, saibro, quartzo e outros), com os aglomerantes ou plastificantes (cimento, cal, gesso e outros), revolvendo-se os materiais a pá, até que a mescla adquira coloração uniforme. Em seguida, a mistura será disposta em forma de coroa, adicionando-se, paulatinamente, a água necessária no centro da coroa assim formada;
- O amassamento prosseguirá com os devidos cuidados, de modo a evitar perda de água ou segregação dos materiais, até formar uma massa homogênea, de aspecto uniforme e consistência plástica adequada; as quantidades de argamassa serão preparadas na medida das necessidades dos serviços a executar em cada etapa, a fim de evitar o início de endurecimento antes de seu emprego;
- As argamassas contendo cimento serão, usadas dentro de 2 horas a contar do primeiro contato do cimento com a água. Nas argamassas de cal, contendo pequena proporção de cimento, a adição deste será realizada no momento do emprego;
- As argamassas de cal e areia serão curadas durante 4 dias após o seu preparo;

7.1.1.2 Processo executivo

Toda a alvenaria a ser revestida será chapiscada depois de convenientemente limpa. Os chapiscos serão executados com argamassa de cimento e areia grossa no traço volumétrico 1:4 ou 1:3 (verificar planilha orçamentária) e deverão ter espessura máxima de 5 mm.

Toda a argamassa que apresentar vestígios de endurecimento será rejeitada e inutilizada, sendo expressamente vedado tornar a amassá-la. A

argamassa retirada ou caída das alvenarias e revestimentos em execução não poderá ser novamente empregada.

No preparo das argamassas, será utilizada água apenas na quantidade necessária à plasticidade adequada. Após o início da pega da argamassa, não será adicionada água (para aumento de plasticidade) na mistura.

7.1.1.3 Emboço e/ou Reboco

Será utilizado nas paredes de alvenaria e estrutura de concreto (menos as lajes) onde o acabamento for textura ou pintura de qualquer tipo.

A cada pano de parede somente será iniciado depois de embutidas todas as canalizações projetadas, concluídas as coberturas e após a completa pega das argamassas de alvenaria e chapisco. De início, serão executadas as guias, faixas verticais de argamassa, afastadas de 1 a 2 metros, que servirão de referência. As guias internas serão constituídas por sarrafos de dimensões apropriadas, fixados nas extremidades superior e inferior da parede por meio de botões de argamassa, com auxílio de fio de prumo.

Preenchidas as faixas de alto e baixo entre as referências, dever-se-á proceder ao desempenamento com régua, segundo a vertical. Depois de secas as faixas de argamassa, serão retirados os sarrafos e emboçados os espaços. A argamassa a ser utilizada será de cimento e areia no traço volumétrico 1:3 ou 1:4; ou de cimento, cal e areia no traço 1:1:4 (verificar planilha orçamentária).

Deverá ter seu acabamento regularizado e desempenado, à régua e desempenadeira, deverão apresentar aspecto uniforme, com paramentos perfeitamente planos, não sendo tolerada qualquer ondulação ou desigualdade de alimento da superfície. O acabamento final deverá ser executado com desempenadeira revestida com feltro, camurça ou borracha macia. A espessura será de 13 a 20 mm, dependendo do local e tipo de obra a ser executada.

7.1.2 Emboço e/ou Reboco

7.1.2.1 Materiais

Todos os materiais componentes dos revestimentos de mesclas, como cimento, areia, cal, água e outros, serão da melhor procedência, para garantir a boa qualidade dos serviços.

Para o armazenamento, o cimento será colocado em pilhas que não ultrapassem 2 m de altura. A areia e a brita serão armazenadas em áreas reservadas para tal fim, previamente calculadas, considerando que os materiais, quando retirados dos caminhões, se espalharão, tomando a forma

de uma pirâmide truncada. A armazenagem da cal será realizada em local seco e protegido, de modo a preservá-la das variações climáticas. Quando especificado em projeto, poderão ser utilizadas argamassas pré-fabricadas, cujo armazenamento será feito em local seco e protegido.

As diversas mesclas de argamassa usuais para revestimentos serão preparadas com particular cuidado, satisfazendo às seguintes indicações:

- As argamassas serão misturadas em betoneiras; quando a quantidade de argamassa a manipular for insuficiente para justificar a mescla em betoneira, o amassamento poderá ser manual;
- O amassamento será mecânico e contínuo, devendo durar 3 minutos, contados a partir do momento em que todos os componentes, inclusive a água, estiverem lançados na betoneira;
- O amassamento manual será feito sob área coberta e de acordo com as circunstâncias e recursos do canteiro de serviço, em masseiras, tabuleiros de superfícies planas impermeáveis e resistentes;
- De início, serão misturados a seco os agregados, (areia, saibro, quartzo e outros), com os aglomerantes ou plastificantes (cimento, cal, gesso e outros), revolvendo-se os materiais a pá, até que a mescla adquira coloração uniforme. Em seguida, a mistura será disposta em forma de coroa, adicionando-se, paulatinamente, a água necessária no centro da coroa assim formada;
- O amassamento prosseguirá com os devidos cuidados, de modo a evitar perda de água ou segregação dos materiais, até formar uma massa homogênea, de aspecto uniforme e consistência plástica adequada; as quantidades de argamassa serão preparadas na medida das necessidades dos serviços a executar em cada etapa, a fim de evitar o início de endurecimento antes de seu emprego;
- As argamassas contendo cimento serão, usadas dentro de 2 horas a contar do primeiro contato do cimento com a água. Nas argamassas de cal, contendo pequena proporção de cimento, a adição deste será realizada no momento do emprego;
- As argamassas de cal e areia serão curadas durante 4 dias após o seu preparo;

8 PAVIMENTAÇÃO

8.1 LASTROS, REGULARIZAÇÕES E ACESSÓRIOS PARA PISO INTERNO

8.1.1 Lastro de concreto

Sobre o solo previamente nivelado e compactado, será aplicado um lastro de concreto simples, com resistência mínima $f_{ck} = 13,5$ Mpa, na espessura indicada no projeto. A camada deverá ter uma espessura mínima de 50mm (considerando uma tolerância de ± 5 mm).

8.1.2 Regularização de piso

Nas áreas de assentamento será aplicada a camada de regularização de cimento e areia média no traço volumétrico 1:3.

A regularização da superfície do concreto deve ser efetuada com ferramenta denominada rodo de corte, aplicado no sentido transversal da concretagem, algum tempo após a concretagem, quando o material está um pouco mais rígido.

Deverá ser executado, quando a superfície estiver suficientemente rígida e livre da água superficial de exsudação. A operação mecânica deve ser executada quando o concreto suportar o peso de uma pessoa, deixando uma marca entre 2 a 4mm de profundidade. O desempenho deve iniciar-se ortogonal à direção da régua vibratória, obedecendo sempre a mesma direção. Após o desempenho, deverá ser executado o alisamento superficial do concreto.

8.2 ACABAMENTO DE PISO

8.2.1 Piso industrial

8.2.1.1 Materiais

Os agregados para a execução da argamassa utilizada nos pisos de alta resistência deverão obedecer rigorosamente às características de dureza e composição química especificadas no projeto. As juntas, metálicas ou plásticas, terão as dimensões definidas no projeto.

Os agregados deverão ser armazenados em local coberto, seco e ventilado, de modo a evitar quaisquer danos e condições prejudiciais. Os materiais serão separados por tipo e discriminação da área a que se destinam.

8.2.1.2 Processo executivo

Poderão ser adotados dois procedimentos executivos, em função das características da edificação e condições de execução dos serviços e obras, de conformidade com as especificações de projeto, denominados lançamento da argamassa pelo processo "úmido sobre úmido" e pelo processo "úmido sobre seco".

No processo de lançamento "úmido sobre úmido", a argamassa de alta resistência será lançada imediatamente após o lançamento e adensamento do concreto da base, a fim de permitir a perfeita integração entre a capa de alta resistência e o concreto estrutural.

O lançamento deverá ser realizado na espessura indicada no projeto, em “panos alternados”, tipo xadrez, de modo que as estruturas das fôrmas fiquem externas aos panos de lançamento. Em seqüência, após a remoção das fôrmas, a argamassa será lançada nos panos vazios, de modo as faces dos panos já executados desempenhem a função de fôrmas dos panos posteriormente preenchidos.

Quarenta e oito horas após o lançamento e desempenho da superfície, executado com desempenadeiras de aço e equipamentos niveladores, será realizado o polimento do piso com a utilização de politrizes e esmeris de granas variadas, de modo a obter o acabamento especificado no projeto. As juntas de plástico ou latão serão mergulhadas na argamassa de alta resistência antes de atingir a dureza inicial do processo de cura; ou, alternativamente, a superfície será “cortada” vinte e quatro horas após a cura da argamassa, com ferramenta adequada de corte e espessura de 2 mm, aproximadamente. Após o corte, as aberturas serão preenchidas com de juntas pré-fabricadas, mastique ou compostos com resina epóxi, de conformidade com a especificação de projeto.

No processo de lançamento “úmido sobre seco”, a argamassa de alta resistência será lançada sobre a laje ou estrutura de base, concretada no mínimo sete dias antes da execução do piso. Neste caso, deverá ser obedecida a seguinte seqüência executiva:

8.2.1.2.1 limpeza completa e minuciosa da laje ou base estrutural, utilizando-se água e ar comprimido;

8.2.1.2.2 fixação de pinos ou parafusos na base de concreto, de modo a formar um quadriculado com quadrados de, no máximo, 80 cm de lado;

8.2.1.2.3 aplicação de tela de aço com fios de, no máximo, 5 mm de diâmetro, amarrada nos pinos ou parafusos fixados na base do piso;

8.2.1.2.4 nova limpeza com água e ar comprimido, e encharcamento da base durante quarenta e oito horas. A superfície da base deverá ser isenta de qualquer material pulverulento;

8.2.1.2.5 lançamento e adensamento de concreto estrutural, com resistência característica igual ou superior ao da base, com espessura mínima de 5 cm, de conformidade com a especificação de projeto;

8.2.1.2.6 aplicação de argamassa de alta resistência, conforme procedimento descrito no processo de lançamento “úmido sobre úmido”, na espessura indicada no projeto. A altura total mínima deverá ser de 6 cm, consideradas ambas as camadas do piso.

Na preparação da argamassa de alta resistência, poderá ser adicionado com o cimento, a seco, um pigmento de cor especificada, que não poderá superar 5 % do peso do cimento.

A cura do piso deverá ser realizada através da cobertura imediata da superfície com uma camada de areia de 3 cm, aproximadamente, molhada diariamente de 3 a 4 vezes durante um período de oito dias. Durante a execução e cura, deverá ser evitada a ação direta dos raios solares, correntezas de ar e variações bruscas de temperatura, através de proteção adequada ou resfriamento da superfície com água.

Estando o piso perfeitamente curado, será realizado o polimento com a utilização de politrizes, conforme orientação do fabricante e especificações de acabamento. O primeiro polimento deverá ser manual, com esmeris de grana n.º 30, não antes de sessenta horas após o lançamento da argamassa de alta resistência, para remoção das rebarbas maiores. O polimento mecânico somente poderá ser iniciado uma semana após a formação do piso, utilizando-se esmeris sempre mais finos. Eventuais falhas ou "ninhos" na superfície serão corrigidos através de estucagem com a mesma argamassa de alta resistência usada no piso. O polimento final será realizado com esmeris sempre mais finos, até o de grana n.º 120. Concluído o polimento, serão aplicadas duas demãos de cera virgem, seguidas de eventual lustração.

No caso de especificação de piso semi-polido, somente serão aplicadas as politrizes, seguidas de estucamento e mais uma aplicação de polimento mecânico.

A cura do piso pode ser do tipo química ou úmida. Nos locais onde houver pintura, a cura química deverá ser removida conforme especificação do fabricante.

As juntas do tipo serradas deverão ser cortadas logo (em profundidade mínima de 3 cm) após o concreto tenha resistência suficiente para não se desagregar devendo obedecer à ordem cronológica do lançamento;

A selagem das juntas deverá ser feita quando o concreto estiver atingido pelo menos 70% de sua retração final. Quando não indicado em projeto, deve-se considerar declividade mínima de 0,5% no sentido do eixo transversal ou do longitudinal para as extremidades da quadra devendo neste caso, todos os ajustes de declividade serem iniciados no preparo do sub leito.

Após a completa cura do concreto (aprox. 30 dias), a superfície deve ser preparada para receber a pintura demarcatória. Lavar ou escovar, eliminando toda poeira, partículas soltas, manchas gordurosas, sabão e mofo. Após limpeza e secagem total, fazer o molde demarcando a faixa a ser pintada, com aplicação da fita crepe em 2 camadas, tomando cuidado para que fiquem bem fixas, uniformes e perfeitamente alinhadas.

Piso industrial polido, em concreto armado, fck 25MPa e demarcação da quadra com pintura especificada em planilha orçamentária e projeto,

podendo contemplar cores como azul, amarela, vermelha, laranja, preta, branca, verde e outras.

9 ESQUADRIAS E PINTURA

9.1 ESQUADRIAS DE ALUMÍNIO

9.1.1 Materiais

Todos os materiais utilizados nas esquadrias de alumínio deverão respeitar as indicações e detalhes do projeto, isentos de falhas de laminação e defeitos de fabricação. Os perfis, barras e chapas de alumínio utilizados na fabricação das esquadrias serão isentos de empenamentos, defeitos de superfície e diferenças de espessura. As dimensões deverão atender às exigências de resistência pertinentes ao uso, bem como aos requisitos estéticos indicados no projeto.

A associação entre os perfis, bem como com outros elementos da edificação, deverá garantir uma perfeita estanqueidade às esquadrias e vãos a que forem aplicadas. Sempre que possível, a junção dos elementos das esquadrias será realizada por solda, evitando-se rebites e parafusos. Todas as juntas aparentes serão esmerilhadas e aparelhadas com lixas de grana fina. Se a sua utilização for estritamente necessária, a disposição dos rebites ou parafusos deverá torná-los tão invisíveis quanto possível.

As seções dos perfilados das esquadrias serão projetadas e executadas de forma que, após a colocação, sejam os contramarcos integralmente recobertos. Os cortes, furações e ajustes das esquadrias serão realizados com a máxima precisão. Os furos para rebites ou parafusos com porcas deverão liberar folgas suficientes para o ajuste das peças de junção, a fim de não serem introduzidos esforços não previstos no projeto. Estes furos serão escariados e as asperezas limadas ou esmerilhadas. Se executados no canteiro de serviço, serão realizados com brocas ou furadeiras mecânicas, vedado a utilização de furador manual (punção).

Os perfilados deverão ser perfeitamente esquadriados. Todos os ângulos ou linhas de emenda serão esmerilhados ou limados, de modo a serem removidas as saliências e asperezas da solda. As superfícies das chapas ou perfis de ferro destinados às esquadrias deverão ser submetidos a um tratamento preliminar antioxidante adequado.

O transporte, armazenamento e manuseio das esquadrias serão realizados de modo a evitar choques e atritos com corpos ásperos ou contato com metais pesados, como o aço, zinco e cobre, ou substâncias ácidas ou alcalinas.

9.1.2 Processo executivo

A instalação das esquadrias deverá obedecer ao alinhamento, prumo e nivelamento indicados no projeto. Na colocação, não serão forçadas a se acomodarem em vãos fora de esquadro ou dimensões diferentes das indicadas no projeto. As esquadrias serão instaladas através de contramarcos rigidamente fixados na alvenaria, concreto ou elemento metálico, por processo adequado a cada caso particular, como grapas, buchas e pinos, de modo a assegurar a rigidez e estabilidade do conjunto. As armações não deverão ser torcidas quando aparafusadas aos chumbadores ou marcos.

Para combater a particular vulnerabilidade das esquadrias nas juntas entre os quadros ou marcos e a alvenaria ou concreto, desde que a abertura do vão não seja superior a 5 mm, deverá ser utilizado um calafetador de composição adequada, que lhe assegure plasticidade permanente. Após a execução, as esquadrias serão cuidadosamente limpas, removendo-se manchas e quaisquer resíduos de tintas, argamassas e gorduras.

10.1 TEXTURA ACRÍLICA

10.1.1 Materiais

Todos os materiais deverão ser recebidos em seus recipientes originais, contendo as indicações do fabricante, identificação da tinta, numeração da fórmula e com seus rótulos. O armazenamento será ventilado e vedada para garantir um bom desempenho dos materiais, bem como prevenir incêndios ou explosões provocadas por armazenagem inadequada. Esta área será mantida limpa, sem resíduos sólidos, que serão removidos ao término de cada dia de trabalho.

10.1.2 Processo executivo

Considera-se a aplicação de uma camada de retoque e, posteriormente, a aplicação de duas demãos de textura acrílica. Observar a superfície: deve estar limpa, seca, sem poeira, gordura, graxa, sabão ou bolor antes de qualquer aplicação. Diluir a tinta em água potável, conforme fabricante.

Aplicar duas demãos de tinta com rolo ou trincha. Respeitar o intervalo de tempo entre as duas aplicações.

10.1.3 Pintura para piso à base acrílico

10.1.3.1 Materiais

Todos os materiais deverão ser recebidos em seus recipientes

originais, contendo as indicações do fabricante, identificação da tinta, numeração da fórmula e com seus rótulos intactos. A área para o armazenamento será ventilada e vedada para garantir um bom desempenho dos materiais, bem como prevenir incêndios ou explosões provocadas por armazenagem inadequada. Esta área será mantida limpa, sem resíduos sólidos, que serão removidos ao término de cada dia de trabalho.

10.1.3.2 Processo executivo

Toda e qualquer superfície deve estar limpa, seca, firme, coesa, isenta de poeira, areia, gordura, cera, graxa, óleo, sabão ou mofo. Antes de pintar, corrija as imperfeições e elimine partes soltas e outros contaminantes que possam comprometer o resultado final da pintura.

Aplicar a pintura do piso e aguardar tempo de cura, tendo o tempo mínimo entre as demãos de 4 horas, salvo recomendações do fabricante. Deverá aguardar a secagem de no mínimo 48 horas para o tráfego de pessoas.

Toda a área do piso da quadra deverá ser pintada com tinta látex acrílico e deverá ser aplicada com rolo de lã. Verificar detalhes em projeto.

11. INSTALAÇÕES ELÉTRICA, HIDRÁULICA E SANITÁRIA.

Verificar projetos em anexos.

12. LIMPEZA FINAL

Os materiais e equipamentos a serem utilizados na limpeza de obras atenderão às recomendações das práticas de construção. Os materiais serão cuidadosamente armazenados em local seco e adequado. Deverão ser devidamente removidos da obra todos os materiais e equipamentos, assim como as peças remanescentes e sobras utilizáveis de materiais, ferramentas e acessórios. Deverá ser realizada a remoção de todo o entulho da obra, deixando-a completamente desimpedida de todos os resíduos de construção, bem como cuidadosamente varridos os seus acessos.

A limpeza dos elementos deverá ser realizada de modo a não danificar outras partes ou componentes da edificação, utilizando-se produtos que não prejudiquem as superfícies a serem limpas. Particular cuidado deverá ser aplicado na remoção de quaisquer detritos ou salpicos de argamassa endurecida das superfícies.

Deverão ser cuidadosamente removidas todas as manchas e salpicos de tinta de todas as partes e componentes da edificação, dando-se especial atenção à limpeza dos vidros, ferragens, esquadrias, luminárias e peças e



metais sanitários. Para assegurar a entrega da edificação em perfeito estado, a Contratada deverá executar todos os arremates que julgar necessários, bem como os determinados pela Fiscalização.

ENGº MAGNO CAMPOS
CREA - 6283 - D

Material		FONTE	UNID	COEFICIENTE	PREÇO UNITÁRIO	TOTAL
10537	CHAPA DE AÇO GALVANIZADA ESP. 0.3MM	SEINFRA	M2	1,02000000	35,59	36,30
11100	ESMALTE SINTETICO	SEINFRA	L	1,00000000	24,99	24,99
11691	PONTALETE / BARROTE DE 3"x3"	SEINFRA	M	4,50000000	12,61	58,75
11725	PREGO 15X15 (1.1/4" x 13) (APROXIMADAMENTE 672UN/KG)	SEINFRA	KG	0,15000000	15,54	2,33
TOTAL Material:						120,37
Mão de Obra		FONTE	UNID	COEFICIENTE	PREÇO UNITÁRIO	TOTAL
12543	SERVENTE	SEINFRA	H	2,00000000	15,55	31,10
TOTAL Mão de Obra:						31,10
VALOR:						151,47

Prefeitura Municipal de Paraisópolis
 FLS. 172
 5

1.2. PMP 001 - ADMINISTRAÇÃO LOCAL DE OBRA (mês)

Mão de Obra		FONTE	UNID	COEFICIENTE	PREÇO UNITÁRIO	TOTAL
18583	ENGENHEIRO PLENO	SEINFRA	HXMÉS	0,16666670	18.382,00	3.063,7039
18590	ENCARREGADO GERAL DE OBRAS	SEINFRA	HXMÉS	1,00000000	5.868,92	5.868,9200
TOTAL Mão de Obra:						8.932,62
VALOR:						8.932,62

1.1. C1630 - LOCAÇÃO DA OBRA - EXECUÇÃO DE GABARITO (M2)

Material		FONTE	UNID	COEFICIENTE	PREÇO UNITÁRIO	TOTAL
10101	ARAME GALVANIZADO N.16 BWG	SEINFRA	KG	0,02000000	20,71	0,41
11691	PONTALETE / BARROTE DE 3"x3"	SEINFRA	M	0,04000000	12,61	0,50
11724	PREGO	SEINFRA	KG	0,01200000	15,54	0,19
12429	TABUA DE VIROLA DE 12"x 1"	SEINFRA	M2	0,00900000	28,72	0,26
TOTAL Material:						1,36
Mão de Obra		FONTE	UNID	COEFICIENTE	PREÇO UNITÁRIO	TOTAL
10498	CARPINTEIRO	SEINFRA	H	0,13000000	20,77	2,70
12543	SERVENTE	SEINFRA	H	0,13000000	15,55	2,02
TOTAL Mão de Obra:						4,72
VALOR:						6,09

2.1. C2784 - ESCAVAÇÃO MANUAL SOLO DE 1A.CAT. PROF. ATÉ 1.50m (M3)

Mão de Obra		FONTE	UNID	COEFICIENTE	PREÇO UNITÁRIO	TOTAL
12543	SERVENTE	SEINFRA	H	2,65000000	15,55	41,21
TOTAL Mão de Obra:						41,21
VALOR:						41,21

2.2. C0095 - APILOAMENTO DE PISO OU FUNDO DE VALAS C/MAÇO DE 30 A 60 KG (M2)

Mão de Obra		FONTE	UNID	COEFICIENTE	PREÇO UNITÁRIO	TOTAL
12543	SERVENTE	SEINFRA	H	1,70000000	15,55	26,44
TOTAL Mão de Obra:						26,44
VALOR:						26,43

2.3. C2921 - REATERRO C/COMPACTAÇÃO MANUAL S/CONTROLE, MATERIAL DA VALA (M3)

Mão de Obra		FONTE	UNID	COEFICIENTE	PREÇO UNITÁRIO	TOTAL
12543	SERVENTE	SEINFRA	H	1,70000000	15,55	26,44
TOTAL Mão de Obra:						26,44
VALOR:						26,43

2.4. C0330 - ATERRO C/COMPACTAÇÃO MANUAL S/CONTROLE, MAT. C/AQUISIÇÃO (M3)

Material		FONTE	UNID	COEFICIENTE	PREÇO UNITÁRIO	TOTAL
10111	AREIA VERMELHA	SEINFRA	M3	1,10000000	60,88	66,97
TOTAL Material:						66,97
Mão de Obra		FONTE	UNID	COEFICIENTE	PREÇO UNITÁRIO	TOTAL
12543	SERVENTE	SEINFRA	H	1,70000000	15,55	26,44
TOTAL Mão de Obra:						26,44



3.1. C0054 - ALVENARIA DE EMBASAMENTO DE PEDRA ARGAMASSADA (M3)

Material		FORNTE	UNID	COEFICIENTE	PREÇO UNITÁRIO	TOTAL
I0109	AREIA MEDIA	SEINFRA	M3	0,36480000	67,50	24,52
I0805	CIMENTO PORTLAND	SEINFRA	KG	109,50000000	0,56	61,32
I1600	PEDRA DE MÃO (RACHÃO)	SEINFRA	M3	1,10000000	66,06	72,67
TOTAL Material:						158,51
Mão de Obra		FORNTE	UNID	COEFICIENTE	PREÇO UNITÁRIO	TOTAL
I2391	PEDREIRO	SEINFRA	H	6,00000000	20,77	124,62
I2543	SERVENTE	SEINFRA	H	9,00000000	15,55	139,95
TOTAL Mão de Obra:						264,57
VALOR:						423,18

3.2. C4592 - ALVENARIA DE EMBASAMENTO EM TIJOLO CERÂMICO FURADO C/ ARGAMASSA CIMENTO E AREIA 1:4 (M3)

Material		FORNTE	UNID	COEFICIENTE	PREÇO UNITÁRIO	TOTAL
I2081	TIJOLO CERÂMICO FURADO 9X19X19CM	SEINFRA	UN	235,00000000	0,68	159,80
TOTAL Material:						159,80
Mão de Obra		FORNTE	UNID	COEFICIENTE	PREÇO UNITÁRIO	TOTAL
I2391	PEDREIRO	SEINFRA	H	8,50000000	20,77	176,55
I2543	SERVENTE	SEINFRA	H	9,20000000	15,55	143,06
TOTAL Mão de Obra:						319,61
Serviço		FORNTE	UNID	COEFICIENTE	PREÇO UNITÁRIO	TOTAL
C0171	ARGAMASSA DE CIMENTO E AREIA S/PEN. TRAÇO 1:4	SEINFRA	M3	0,30000000	441,96	132,59
TOTAL Serviço:						132,59
VALOR:						612,00

3.3. C4291 - CONCRETO MOLDADO "IN LOCO" FCK ACIMA DE 10 MPa, INCLUSIVE LANÇAMENTO E CURA (M3)

Equipamento		FORNTE	UNID	COEFICIENTE	PREÇO UNITÁRIO	TOTAL
I0788	VIBRADOR DE IMERSÃO C/MOTOR ELÉTRICO (CHP)	SEINFRA	H	0,26000000	1,64	0,43
TOTAL Equipamento:						0,43
Material		FORNTE	UNID	COEFICIENTE	PREÇO UNITÁRIO	TOTAL
I7487	CAMINHÃO BETONEIRA 5 M3	SEINFRA	H	0,30000000	105,57	31,67
TOTAL Material:						31,67
Mão de Obra		FORNTE	UNID	COEFICIENTE	PREÇO UNITÁRIO	TOTAL
I2391	PEDREIRO	SEINFRA	H	1,50000000	20,77	31,16
I2543	SERVENTE	SEINFRA	H	3,50000000	15,55	54,43
TOTAL Mão de Obra:						85,59
Serviço		FORNTE	UNID	COEFICIENTE	PREÇO UNITÁRIO	TOTAL
C0838	CONCRETO P/VIBR., FCK 10 MPa COM AGREGADO ADQUIRIDO	SEINFRA	M3	1,05000000	375,33	394,10
C1604	LANÇAMENTO E APLICAÇÃO DE CONCRETO S/ ELEVÇÃO	SEINFRA	M3	1,05000000	134,84	141,58
TOTAL Serviço:						535,68
VALOR:						653,36

3.4. C0216 - ARMADURA CA-50A MÉDIA D= 6,3 A 10,0mm (KG)

Material		FORNTE	UNID	COEFICIENTE	PREÇO UNITÁRIO	TOTAL
I0163	AÇO CA-50	SEINFRA	KG	1,15000000	9,50	10,93
I0103	ARAME RECOZIDO N.18 BWG	SEINFRA	KG	0,02000000	10,05	0,20
TOTAL Material:						11,13
Mão de Obra		FORNTE	UNID	COEFICIENTE	PREÇO UNITÁRIO	TOTAL
I0040	AJUDANTE DE ARMADOR/FERREIRO	SEINFRA	H	0,08000000	16,77	1,34
I0121	ARMADOR/FERREIRO	SEINFRA	H	0,08000000	20,77	1,66
TOTAL Mão de Obra:						3,00
VALOR:						14,13

3.5. C4301 - FORMA PARA CONCRETO "IN LOCO", INCLUSIVE DESFORMA (M2)

Mão de Obra		FORTE	UNID	COEFICIENTE	PREÇO UNITÁRIO	TOTAL
I0041	AJUDANTE DE CARPINTEIRO	SEINFRA	H	0,25000000	16,77	
I0498	CARPINTEIRO	SEINFRA	H	0,25000000	20,77	5,19
TOTAL Mão de Obra:						9,38
Serviço		FORTE	UNID	COEFICIENTE	PREÇO UNITÁRIO	TOTAL
C4282	FORMA P/ CONCRETO "IN LOCO" (APLICAÇÃO)	SEINFRA	M2	1,00000000	74,92	74,92
C4281	FORMA P/ CONCRETO "IN LOCO" (FABRICAÇÃO)	SEINFRA	M2	0,20000000	164,84	32,97
TOTAL Serviço:						107,89
VALOR:						117,27

Prefeitura Municipal de Parauapebas
 174
 FL 5

3.6. C4452 - LAJE PRÉ-FABRICADA TRELIÇADA P/ PISO - VÃO DE 2,81 A 3,80 m (M2)						
Material		FORTE	UNID	COEFICIENTE	PREÇO UNITÁRIO	TOTAL
I0169	AÇO CA-60	SEINFRA	KG	0,74000000	8,28	6,13
I8279	LAJE PRÉ-FABRICADA TRELIÇADA P/ PISO, DE 8 cm DE ALTURA E 2 cm DE CAPEDADO - VÃO DE 3,01 A 4,0 m	SEINFRA	M2	1,00000000	60,82	60,82
I1691	PONTALETE / BARROTE DE 3"x3"	SEINFRA	M	1,30000000	12,61	16,39
I1728	PREGO 16X27 (2.1/2" X 10) (APROXIMADAMENTE 198UN/KG)	SEINFRA	KG	0,03000000	13,80	0,41
I1846	SARRAFO DE 1"X4"	SEINFRA	M	0,97000000	4,74	4,60
I1916	TABUA DE 1" DE 3A. - L = 30cm	SEINFRA	M	0,65000000	10,01	6,51
TOTAL Material:						94,86

Mão de Obra		FORTE	UNID	COEFICIENTE	PREÇO UNITÁRIO	TOTAL
I2391	PEDREIRO	SEINFRA	H	0,35000000	20,77	7,27
I2543	SERVENTE	SEINFRA	H	0,35000000	15,55	5,44
TOTAL Mão de Obra:						12,71
Serviço		FORTE	UNID	COEFICIENTE	PREÇO UNITÁRIO	TOTAL
C0840	CONCRETO P/VIBR., FCK 15 MPa COM AGREGADO ADQUIRIDO	SEINFRA	M3	0,04000000	395,54	15,82
C1603	LANÇAMENTO E APLICAÇÃO DE CONCRETO C/ ELEVACÃO	SEINFRA	M3	0,04000000	228,25	9,13
TOTAL Serviço:						24,95
VALOR:						132,52

3.7. C2843 - IMPERMEABILIZAÇÃO C/ EMULSÃO ASFÁLTICA CONSUMO 2kg/m² (M2)						
Material		FORTE	UNID	COEFICIENTE	PREÇO UNITÁRIO	TOTAL
I1090	EMULSÃO ASFÁLTICA	SEINFRA	KG	2,00000000	14,03	28,06
TOTAL Material:						28,06
Mão de Obra		FORTE	UNID	COEFICIENTE	PREÇO UNITÁRIO	TOTAL
I0037	AJUDANTE	SEINFRA	H	0,20000000	16,77	3,35
TOTAL Mão de Obra:						3,35
VALOR:						31,41

4.1. C0073 - ALVENARIA DE TIJOLO CERÂMICO FURADO (9x19x19)cm C/ARGAMASSA MISTA DE CAL HIDRATADA ESP.=10cm (1:2:8) (M2)						
Material		FORTE	UNID	COEFICIENTE	PREÇO UNITÁRIO	TOTAL
I0109	AREIA MEDIA	SEINFRA	M3	0,01500000	67,50	1,01
I0441	CAL HIDRATADA	SEINFRA	KG	2,18000000	1,10	2,40
I0805	CIMENTO PORTLAND	SEINFRA	KG	2,18000000	0,56	1,22
I2081	TIJOLO CERÂMICO FURADO 9X19X19CM	SEINFRA	UN	25,00000000	0,68	17,00
TOTAL Material:						21,63
Mão de Obra		FORTE	UNID	COEFICIENTE	PREÇO UNITÁRIO	TOTAL
I2391	PEDREIRO	SEINFRA	H	1,00000000	20,77	20,77
I2543	SERVENTE	SEINFRA	H	1,12000000	15,55	17,42
TOTAL Mão de Obra:						38,19
VALOR:						59,82

5.1. C0776 - CHAPISCO C/ ARGAMASSA DE CIMENTO E AREIA S/PENEIRAR TRAÇO 1:3 ESP.=5mm P/ PAREDE (M2)						
Material		FORTE	UNID	COEFICIENTE	PREÇO UNITÁRIO	TOTAL
I0109	AREIA MEDIA	SEINFRA	M3	0,00610000	67,50	0,41
I0805	CIMENTO PORTLAND	SEINFRA	KG	2,43000000	0,56	1,36
TOTAL Material:						1,77
Mão de Obra		FORTE	UNID	COEFICIENTE	PREÇO UNITÁRIO	TOTAL

51

12391	PEDREIRO	SEINFRA	H	0,10000000	20,77	2,08
12543	SERVENTE	SEINFRA	H	0,15000000	15,55	
TOTAL Mão de Obra:						4,41
VALOR:						6,18

Prefeitura Municipal de Parailândia
 FL: 175
 8

5.2. C3409 - REBOCO C/ ARGAMASSA DE CIMENTO E AREIA S/ PENEIRAR, TRAÇO 1:4 (M2)

Mão de Obra		FORTE	UNID	COEFICIENTE	PREÇO UNITÁRIO	TOTAL
12391	PEDREIRO	SEINFRA	H	0,60000000	20,77	12,46
12543	SERVENTE	SEINFRA	H	0,60000000	15,55	9,33
TOTAL Mão de Obra:						21,79

Serviço		FORTE	UNID	COEFICIENTE	PREÇO UNITÁRIO	TOTAL
C0171	ARGAMASSA DE CIMENTO E AREIA S/PEN. TRAÇO 1:4	SEINFRA	M3	0,02500000	441,98	11,05
TOTAL Serviço:						11,05
VALOR:						32,84

5.3. C1221 - EMBOÇO C/ ARGAMASSA DE CIMENTO E AREIA S/ PENEIRAR, TRAÇO 1:4 (M2)

Material		FORTE	UNID	COEFICIENTE	PREÇO UNITÁRIO	TOTAL
10109	AREIA MEDIA	SEINFRA	M3	0,02430000	67,50	1,64
10805	CIMENTO PORTLAND	SEINFRA	KG	7,30000000	0,56	4,09
TOTAL Material:						5,73

Mão de Obra		FORTE	UNID	COEFICIENTE	PREÇO UNITÁRIO	TOTAL
12391	PEDREIRO	SEINFRA	H	0,60000000	20,77	12,46
12543	SERVENTE	SEINFRA	H	0,80000000	15,55	12,44
TOTAL Mão de Obra:						24,90
VALOR:						30,63

5.4. C4442 - CERÂMICA ESMALTADA C/ARG. PRÉ-FABRICADA ATÉ 10X10 cm (100 cm²) - DECORATIVA - P/PAREDE. (M2)

Material		FORTE	UNID	COEFICIENTE	PREÇO UNITÁRIO	TOTAL
16508	ARGAMASSA COLANTE PRÉ-FABRICADA P/ CERÂMICAS E	SEINFRA	KG	4,00000000	2,03	8,12
16497	CERÂMICA ESMALTADA DIMENSÕES ATÉ 10x10cm (100 cm²) - DECORATIVA	SEINFRA	M2	1,10000000	33,33	36,66
TOTAL Material:						44,78

Mão de Obra		FORTE	UNID	COEFICIENTE	PREÇO UNITÁRIO	TOTAL
11328	LADRILHISTA	SEINFRA	H	0,72000000	20,77	14,95
12543	SERVENTE	SEINFRA	H	0,72000000	15,55	11,20
TOTAL Mão de Obra:						26,15
VALOR:						70,93

5.5. C1126 - REJUNTAMENTO C/ ARG. PRE-FABRICADA, JUNTA ENTRE 2mm e 6mm EM CERAMICA, ATÉ 10X10 cm (100 cm²)-DECORATIVA (PAREDE/PISO) (M2)

Material		FORTE	UNID	COEFICIENTE	PREÇO UNITÁRIO	TOTAL
10118	ARGAMASSA PRE-FABRICADA PARA REJUNTAMENTO	SEINFRA	KG	1,65200000	3,59	5,93
TOTAL Material:						5,93

Mão de Obra		FORTE	UNID	COEFICIENTE	PREÇO UNITÁRIO	TOTAL
11328	LADRILHISTA	SEINFRA	H	0,23000000	20,77	4,78
12543	SERVENTE	SEINFRA	H	0,23000000	15,55	3,58
TOTAL Mão de Obra:						8,36
VALOR:						14,28

5.6. PMP-0026 - REVESTIMENTO DE PILAR DIMENSAO 0,25 X 0,25 X 1,50, CERAMICA ESMALTADA C/ ARGAMASSA, PRE-FRABRICADA 10X10cm C/ REJUNTAMENTO INCLUSO. (un)

Material		FORTE	UNID	COEFICIENTE	PREÇO UNITÁRIO	TOTAL
16508	ARGAMASSA COLANTE PRÉ-FABRICADA P/ CERÂMICAS E PORCELANATOS	SEINFRA	KG	6,00000000	2,03	12,18
10118	ARGAMASSA PRE-FABRICADA PARA REJUNTAMENTO	SEINFRA	KG	0,66100000	3,59	2,37
16497	CERÂMICA ESMALTADA DIMENSÕES ATÉ 10x10cm (100 cm²) - DECORATIVA	SEINFRA	M2	1,65000000	33,33	54,99
TOTAL Material:						69,54

Mão de Obra		FORTE	UNID	COEFICIENTE	PREÇO UNITÁRIO	TOTAL
11328	LADRILHISTA	SEINFRA	H	2,20000000	20,77	45,69

I2543	SERVENTE	SEINFRA	H	3,50000000	15,55	
					TOTAL Mão de Obra:	100,12
					VALOR:	169,66

6.1. C3025 - PISO MORTO CONCRETO FCK=13,5MPa C/PREPARO E LANÇAMENTO (M3)

Mão de Obra	FORTE	UNID	COEFICIENTE	PREÇO UNITÁRIO	TOTAL
I2391	PEDREIRO	SEINFRA	H	2,00000000	41,54
I2543	SERVENTE	SEINFRA	H	6,00000000	93,30
TOTAL Mão de Obra:					134,84
Serviço	FORTE	UNID	COEFICIENTE	PREÇO UNITÁRIO	TOTAL
C0839	CONCRETO P/VIBR., FCK 13.5 MPa COM AGREGADO ADQUIRIDO	SEINFRA	M3	1,00000000	389,48
TOTAL Serviço:					389,48
VALOR:					524,32

6.2. C2181 - REGULARIZAÇÃO DE BASE C/ ARGAMASSA CIMENTO E AREIA S/ PENEIRAR, TRAÇO 1:3 - ESP= 3cm (M2)

Material	FORTE	UNID	COEFICIENTE	PREÇO UNITÁRIO	TOTAL
I0109	AREIA MEDIA	SEINFRA	M3	0,03650000	2,46
I0805	CIMENTO PORTLAND	SEINFRA	KG	14,58000000	8,16
TOTAL Material:					10,62
Mão de Obra	FORTE	UNID	COEFICIENTE	PREÇO UNITÁRIO	TOTAL
31	PEDREIRO	SEINFRA	H	0,25000000	5,19
I2543	SERVENTE	SEINFRA	H	0,55000000	8,55
TOTAL Mão de Obra:					13,74
VALOR:					24,37

6.3. C2996 - CERÂMICA ESMALTADA RETIFICADA C/ ARG. PRÉ-FABRICADA ATÉ 30x30 cm (900 cm²) - PEI-5/PEI-4 - P/ PISO (M2)

Material	FORTE	UNID	COEFICIENTE	PREÇO UNITÁRIO	TOTAL
I6508	ARGAMASSA COLANTE PRÉ-FABRICADA P/ CERÂMICAS E	SEINFRA	KG	6,00000000	12,18
I6498	CERÂMICA ESMALTADA RETIFICADA DIMENSÕES ATÉ 30x30cm (900 cm²) - PEI-5/PEI-4	SEINFRA	M2	1,10000000	37,60
TOTAL Material:					49,78
Mão de Obra	FORTE	UNID	COEFICIENTE	PREÇO UNITÁRIO	TOTAL
I1328	LADRILHISTA	SEINFRA	H	0,60000000	12,46
I2543	SERVENTE	SEINFRA	H	0,60000000	9,33
TOTAL Mão de Obra:					21,79
VALOR:					71,57

6.4. C1126 - REJUNTAMENTO C/ ARG. PRÉ-FABRICADA, JUNTA ENTRE 2mm E 6mm EM CERÂMICA, ATÉ 10x10 cm (100 cm²) - DECORATIVA (PAREDE/PISO) (M2)

Material	FORTE	UNID	COEFICIENTE	PREÇO UNITÁRIO	TOTAL
I0118	ARGAMASSA PRE-FABRICADA PARA REJUNTAMENTO	SEINFRA	KG	1,65200000	5,93
TOTAL Material:					5,93
Mão de Obra	FORTE	UNID	COEFICIENTE	PREÇO UNITÁRIO	TOTAL
I1328	LADRILHISTA	SEINFRA	H	0,23000000	4,78
I2543	SERVENTE	SEINFRA	H	0,23000000	3,58
TOTAL Mão de Obra:					8,36
VALOR:					14,28

6.5. C3410 - CALÇADA DE PROTEÇÃO EM CIMENTADO C/ BASE DE CONCRETO (M2)

Serviço	FORTE	UNID	COEFICIENTE	PREÇO UNITÁRIO	TOTAL
C0055	ALVENARIA DE EMBASAMENTO DE TIJOLO COMUM, C/ARGAMASSA MISTA C/ CAL HIDRATADA	SEINFRA	M3	0,18000000	155,51
C1213	EMBOÇO C/ ARGAMASSA MISTA DE CIMENTO, CAL HIDRATADA E AREIA S/PENFIRAR TRAÇO 1:2:9 ESP = 20mm P/ PAREDE	SEINFRA	M2	0,52000000	16,60
C2784	ESCAVAÇÃO MANUAL SOLO DE 1ª.CAT. PROF. ATÉ 1.50m	SEINFRA	M3	0,12000000	4,95
C1609	LASTRO DE CONCRETO INCLUINDO PREPARO E LANÇAMENTO	SEINFRA	M3	0,07000000	36,93
C2898	PINTURA HIDRACOR	SEINFRA	M2	0,52000000	5,04
C1915	PISO CIMENTADO C/ ARGAMASSA DE CIMENTO E AREIA S/ PENEIRAR, TRAÇO 1:4 ESP = 1.5cm	SEINFRA	M2	1,00000000	42,95

Prefeitura Municipal de Paripatuba
 176
 8
 FLS.

C2921	REATERRO C/COMPACTAÇÃO MANUAL S/CONTROLE, MATERIAL DA VALA	SEINFRA	M3	0,12000000	22,14	2,66
C2121	REBOCO C/ARGAMASSA DE CAL EM PASTA E AREIA PENEIRADA TRAÇO 1:3 ESP=5 mm P/PAREDE	SEINFRA	M2	0,52000000		1,31
					TOTAL Serviço:	276,66
					VALOR:	276,66



7.1. C1948 - PONTO HIDRÁULICO, MATERIAL E EXECUÇÃO (PT)

Material	FORNTE	UNID	COEFICIENTE	PREÇO UNITÁRIO	TOTAL	
I0108	AREIA GROSSA	SEINFRA	M3	0,00350000	74,72	0,26
I0441	CAL HIDRATADA	SEINFRA	KG	2,50000000	1,10	2,75
I0805	CIMENTO PORTLAND	SEINFRA	KG	2,50000000	0,56	1,40
I0884	COTOVELO PVC SOLDAVEL DE 25MM	SEINFRA	UN	2,00000000	0,59	1,18
I0885	COTOVELO PVC SOLDAVEL DE 32MM	SEINFRA	UN	4,00000000	1,76	7,04
I1293	JOELHO PVC ROSCAVEL DE 1"	SEINFRA	UN	1,00000000	4,98	4,98
I1412	LUVA PVC SOLDAVEL DE 32MM	SEINFRA	UN	2,00000000	1,55	3,10
I1426	LUVA REDUÇÃO PVC SOLDAVEL DE 32X25MM	SEINFRA	UN	1,00000000	2,96	2,96
I1973	TE PVC SOLDAVEL 32MM	SEINFRA	UN	1,00000000	3,33	3,33
I2200	TUBO PVC SOLDAVEL DE 25MM (3/4")	SEINFRA	M	1,20000000	2,99	3,59
I2201	TUBO PVC SOLDAVEL DE 32MM (1")	SEINFRA	M	5,00000000	6,71	33,55
TOTAL Material:						64,14

Mão de Obra	FORNTE	UNID	COEFICIENTE	PREÇO UNITÁRIO	TOTAL	
I0043	AJUDANTE DE ENCANADOR	SEINFRA	H	3,00000000	16,77	50,31
I2320	ENCANADOR	SEINFRA	H	3,00000000	20,32	60,96
I2543	SERVENTE	SEINFRA	H	2,50000000	15,55	38,88
TOTAL Mão de Obra:						150,15
VALOR:						214,28

7.2. C4000 - TORNEIRA TIPO JARDIM CROMADA (UN)

Material	FORNTE	UNID	COEFICIENTE	PREÇO UNITÁRIO	TOTAL	
I1180	FITA DE VEDAÇÃO	SEINFRA	M	1,00000000	0,28	0,28
I7496	TORNEIRA P/JARDIM CROMADA	SEINFRA	UN	1,00000000	53,40	53,40
TOTAL Material:						53,68

Mão de Obra	FORNTE	UNID	COEFICIENTE	PREÇO UNITÁRIO	TOTAL	
I0043	AJUDANTE DE ENCANADOR	SEINFRA	H	0,50000000	16,77	8,39
I2320	ENCANADOR	SEINFRA	H	0,25000000	20,32	5,08
TOTAL Mão de Obra:						13,47
VALOR:						67,15

7.3. C3442 - CAIXA D'ÁGUA EM FIBERGLASS - CAP. 1000L (UN)

Material	FORNTE	UNID	COEFICIENTE	PREÇO UNITÁRIO	TOTAL	
I8665	CAIXA D'ÁGUA EM FIBERGLASS CAP. 1000L, COM TAMPA	SEINFRA	UN	1,00000000	428,25	428,25
TOTAL Material:						428,25

Mão de Obra	FORNTE	UNID	COEFICIENTE	PREÇO UNITÁRIO	TOTAL	
I2543	SERVENTE	SEINFRA	H	0,70000000	15,55	10,89
TOTAL Mão de Obra:						10,89
VALOR:						439,13

7.4. C2616 - TUBO PVC SOLD. MARROM D= 25mm (3/4") (M)

Material	FORNTE	UNID	COEFICIENTE	PREÇO UNITÁRIO	TOTAL	
I0026	ADESIVO PARA TUBO DE PVC RIGIDO	SEINFRA	KG	0,00050000	45,16	0,02
I1888	SOLUÇÃO LIMPADORA PARA PVC RIGIDO	SEINFRA	L	0,00020000	39,22	0,01
I2200	TUBO PVC SOLDAVEL DE 25MM (3/4")	SEINFRA	M	1,01000000	2,99	3,02
TOTAL Material:						3,05

Mão de Obra	FORNTE	UNID	COEFICIENTE	PREÇO UNITÁRIO	TOTAL	
I0043	AJUDANTE DE ENCANADOR	SEINFRA	H	0,12000000	16,77	2,01
I2320	ENCANADOR	SEINFRA	H	0,12000000	20,32	2,44
TOTAL Mão de Obra:						4,45
VALOR:						7,50

7.5. C2619 - TUBO PVC SOLD. MARROM D= 50mm (1 1/2") (M)

Material		FORTE	UNID	COEFICIENTE	PREÇO UNITÁRIO	TOTAL
I0026	ADESIVO PARA TUBO DE PVC RIGIDO	SEINFRA	KG	0,00120000	45,16	0,05
I1888	SOLUÇÃO LIMPADORA PARA PVC RIGIDO	SEINFRA	L	0,00050000	39,22	0,02
I2203	TUBO PVC SOLDÁVEL DE 50MM (1 1/2')	SEINFRA	M	1,01000000	11,19	11,30
TOTAL Material:						11,37
Mão de Obra		FORTE	UNID	COEFICIENTE	PREÇO UNITÁRIO	TOTAL
I0043	AJUDANTE DE ENCANADOR	SEINFRA	H	0,24000000	16,77	4,02
I2320	ENCANADOR	SEINFRA	H	0,24000000	20,32	4,88
TOTAL Mão de Obra:						8,90
VALOR:						20,28

7.6. C2498 - TORNEIRA DE BÓIA D= 25mm (1") (UN)

Material		FORTE	UNID	COEFICIENTE	PREÇO UNITÁRIO	TOTAL
I1180	FITA DE VEDAÇÃO	SEINFRA	M	0,60000000	0,28	0,17
I2122	TORNEIRA DE BOIA EM LATÃO (BOIA PLAST) DN 25MM (1')	SEINFRA	UN	1,00000000	34,31	34,31
TOTAL Material:						34,48
Mão de Obra		FORTE	UNID	COEFICIENTE	PREÇO UNITÁRIO	TOTAL
I0043	AJUDANTE DE ENCANADOR	SEINFRA	H	0,34000000	16,77	5,70
I2320	ENCANADOR	SEINFRA	H	0,34000000	20,32	6,91
TOTAL Mão de Obra:						12,61
VALOR:						47,09

7.7. C0020 - ADAPTADOR PVC SOLD. FLANGES LIVRES P/CX. D'ÁGUA 25mm (3/4") (UN)

Material		FORTE	UNID	COEFICIENTE	PREÇO UNITÁRIO	TOTAL
I0012	ADAPTADOR PVC SOLD. FLANGES LIVRES P/CX. D'ÁGUA 25MM	SEINFRA	UN	1,00000000	10,09	10,09
I0026	ADESIVO PARA TUBO DE PVC RIGIDO	SEINFRA	KG	0,00250000	45,16	0,11
I1180	FITA DE VEDAÇÃO	SEINFRA	M	0,80000000	0,28	0,22
I1888	SOLUÇÃO LIMPADORA PARA PVC RIGIDO	SEINFRA	L	0,00400000	39,22	0,16
TOTAL Material:						10,58
Mão de Obra		FORTE	UNID	COEFICIENTE	PREÇO UNITÁRIO	TOTAL
I0043	AJUDANTE DE ENCANADOR	SEINFRA	H	0,09000000	16,77	1,51
I2320	ENCANADOR	SEINFRA	H	0,09000000	20,32	1,83
TOTAL Mão de Obra:						3,34
VALOR:						13,92

7.8. C0023 - ADAPTADOR PVC SOLD. FLANGES LIVRES P/CX. D'ÁGUA 50mm (1 1/2") (UN)

Material		FORTE	UNID	COEFICIENTE	PREÇO UNITÁRIO	TOTAL
I0015	ADAPTADOR PVC SOLD. FLANGES LIVRES P/CX. D'ÁGUA 50MM	SEINFRA	UN	1,00000000	28,80	28,80
I0026	ADESIVO PARA TUBO DE PVC RIGIDO	SEINFRA	KG	0,00750000	45,16	0,34
I1180	FITA DE VEDAÇÃO	SEINFRA	M	1,57000000	0,29	0,44
I1888	SOLUÇÃO LIMPADORA PARA PVC RIGIDO	SEINFRA	L	0,01100000	39,22	0,43
TOTAL Material:						30,01
Mão de Obra		FORTE	UNID	COEFICIENTE	PREÇO UNITÁRIO	TOTAL
I0043	AJUDANTE DE ENCANADOR	SEINFRA	H	0,14000000	16,77	2,35
I2320	ENCANADOR	SEINFRA	H	0,14000000	20,32	2,84
TOTAL Mão de Obra:						5,19
VALOR:						35,20

7.9. C2177 - REGISTRO GLOBO /FECHO RÁPIDO DE 3/4" (UN)

Material		FORTE	UNID	COEFICIENTE	PREÇO UNITÁRIO	TOTAL
I1815	REGISTRO GLOBO (FECHO RAPIDO) DE 3/4"	SEINFRA	UN	1,00000000	37,79	37,79
TOTAL Material:						37,79
Mão de Obra		FORTE	UNID	COEFICIENTE	PREÇO UNITÁRIO	TOTAL
I0043	AJUDANTE DE ENCANADOR	SEINFRA	H	0,50000000	16,77	8,39
I2320	ENCANADOR	SEINFRA	H	0,15000000	20,32	3,05

Prefeitura Municipal de Paripatuba

 128

 8

TOTAL Mão de Obra:	
VALOR:	49,22

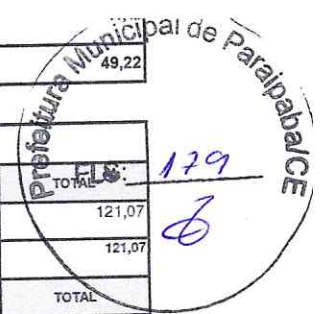

7.10. C2174 - REGISTRO GLOBO / FECHO RÁPIDO DE 2" (UN)

Material	FORNTE	UNID	COEFICIENTE	PREÇO UNITÁRIO	TOTAL
I1814	SEINFRA	UN	1,00000000	121,07	121,07
TOTAL Material:					121,07
Mão de Obra	FORNTE	UNID	COEFICIENTE	PREÇO UNITÁRIO	TOTAL
I0043	SEINFRA	H	0,50000000	16,77	8,39
I2320	SEINFRA	H	0,15000000	20,32	3,05
TOTAL Mão de Obra:					11,44
VALOR:					132,50

7.11. C1950 - PONTO SANITÁRIO, MATERIAL E EXECUÇÃO (PT)

Material	FORNTE	UNID	COEFICIENTE	PREÇO UNITÁRIO	TOTAL
I0108	SEINFRA	M3	0,00400000	74,72	0,30
I0441	SEINFRA	KG	3,00000000	1,10	3,30
I0805	SEINFRA	KG	3,00000000	0,56	1,68
I1283	SEINFRA	UN	2,00000000	1,39	2,78
I1284	SEINFRA	UN	1,00000000	1,86	1,86
I1292	SEINFRA	UN	1,00000000	6,16	6,16
I2013	SEINFRA	UN	1,00000000	2,39	2,39
I2012	SEINFRA	UN	1,00000000	11,83	11,83
I2193	SEINFRA	M	0,33000000	10,84	3,58
I2194	SEINFRA	M	1,50000000	3,91	5,87
I2195	SEINFRA	M	0,50000000	6,65	3,33
TOTAL Material:					49,08
Mão de Obra	FORNTE	UNID	COEFICIENTE	PREÇO UNITÁRIO	TOTAL
I0043	SEINFRA	H	3,00000000	16,77	50,31
I2320	SEINFRA	H	3,00000000	20,32	60,96
I2543	SEINFRA	H	2,50000000	15,55	38,88
TOTAL Mão de Obra:					150,15
VALOR:					193,21

7.12. C0607 - CAIXA EM ALVENARIA (60X60X60cm) DE 1 TIJOLO COMUM, LASTRO DE CONCRETO E TAMPA DE CONCRETO (UN)

Material	FORNTE	UNID	COEFICIENTE	PREÇO UNITÁRIO	TOTAL
I0109	SEINFRA	KG	2,58200000	8,28	21,38
I0103	SEINFRA	KG	0,04400000	10,05	0,44
I0109	SEINFRA	M3	0,27500000	67,50	18,56
I0280	SEINFRA	M3	0,10800000	76,19	8,23
I0441	SEINFRA	KG	19,91000000	1,10	21,90
I0529	SEINFRA	M2	0,20000000	30,33	6,07
I0805	SEINFRA	KG	63,84500000	0,56	35,75
I1916	SEINFRA	M	0,05900000	10,01	0,59
I2082	SEINFRA	UN	305,28000000	0,58	177,06
TOTAL Material:					289,98
Mão de Obra	FORNTE	UNID	COEFICIENTE	PREÇO UNITÁRIO	TOTAL
I0040	SEINFRA	H	0,22500000	16,77	3,77
I0041	SEINFRA	H	1,18500000	16,77	19,87
I0121	SEINFRA	H	0,22500000	20,77	4,67
I0498	SEINFRA	H	1,18500000	20,77	24,61
I2391	SEINFRA	H	6,49100000	20,77	134,82
I2543	SEINFRA	H	12,95100000	15,55	201,39
TOTAL Mão de Obra:					389,13
VALOR:					679,12

7.13. C2161 - REGISTRO DE GAVETA BRUTO D= 50mm (2") (UN)

56

Material		FONTE	UNID	COEFICIENTE	PREÇO UNITÁRIO	TOTAL
1180	FITA DE VEDAÇÃO	SEINFRA	M	2,26000000	0,28	0,63
11802	REGISTRO DE GAVETA BRUTO 50MM (2)	SEINFRA	UN	1,00000000	87,16	87,16
TOTAL Material:						87,79
Mão de Obra		FONTE	UNID	COEFICIENTE	PREÇO UNITÁRIO	TOTAL
10043	AJUDANTE DE ENCANADOR	SEINFRA	H	0,85000000	16,77	14,25
12320	ENCANADOR	SEINFRA	H	0,85000000	20,32	17,27
TOTAL Mão de Obra:						31,52
VALOR:						119,32



8.1. PMP -030 - LUMINÁRIA LED COMPLETA (2 X 20) W (un)

Material		FONTE	UNID	COEFICIENTE	PREÇO UNITÁRIO	TOTAL
P0001	LUMINÁRIA LED COMPLETA (2 X 20)W	PRÓPRIA	UN	1,00000000	118,90	118,900
TOTAL Material:						118,900
Mão de Obra		FONTE	UNID	COEFICIENTE	PREÇO UNITÁRIO	TOTAL
10042	AJUDANTE DE ELETRICISTA	SEINFRA	H	1,10000000	16,77	18,44700
12312	ELETRICISTA	SEINFRA	H	1,10000000	20,77	22,84700
TOTAL Mão de Obra:						41,2940
VALOR:						160,19

8.2. 179 - INTERRUPTOR DUAS TECLAS SIMPLES 10A 250V (UN)

Material		FONTE	UNID	COEFICIENTE	PREÇO UNITÁRIO	TOTAL
11263	INTERRUPTOR 2 TECLAS SIMPLES	SEINFRA	UN	1,00000000	13,42	13,42
TOTAL Material:						13,42
Mão de Obra		FONTE	UNID	COEFICIENTE	PREÇO UNITÁRIO	TOTAL
10042	AJUDANTE DE ELETRICISTA	SEINFRA	H	0,37000000	16,77	6,20
12312	ELETRICISTA	SEINFRA	H	0,37000000	20,77	7,68
TOTAL Mão de Obra:						13,88
VALOR:						27,31

8.3. C1947 - PONTO ELÉTRICO, MATERIAL E EXECUÇÃO (PT)

Material		FONTE	UNID	COEFICIENTE	PREÇO UNITÁRIO	TOTAL
10356	CABO ISOLADO PVC 750V 2,5 MM2	SEINFRA	M	12,00000000	1,96	23,52
10419	CAIXA ESTAMPADA 3"X3", 4"X2", 4"X4" - CHAPA 18	SEINFRA	UN	1,00000000	1,76	1,76
10428	CAIXA PASSAG. CHAPA C/TAMPA PARAF. 100X100X80MM	SEINFRA	UN	1,00000000	10,21	10,21
10957	CURVA DE PVC RIGIDO PARA ELETRODUTO DE 3/4"	SEINFRA	UN	1,00000000	2,02	2,02
91	DISJUNTOR MONOPOLAR 16A	SEINFRA	UN	0,10000000	9,50	0,95
11075	ELETRODUTO DE PVC RIGIDO 3/4"	SEINFRA	M	3,00000000	3,50	10,50
11105	ESPELHO 4"X2" OU 3"X3"	SEINFRA	UN	1,00000000	2,61	2,61
11181	FITA ISOLANTE	SEINFRA	M	3,00000000	0,82	2,46
11262	INTERRUPTOR 2 TECLAS PARALELO 1 TOMADA 2POLOS	SEINFRA	UN	1,00000000	22,29	22,29
11409	LUVA DE PVC RIGIDO PARA ELETRODUTO 3/4"	SEINFRA	UN	2,00000000	0,88	1,76
TOTAL Material:						78,08
Mão de Obra		FONTE	UNID	COEFICIENTE	PREÇO UNITÁRIO	TOTAL
10042	AJUDANTE DE ELETRICISTA	SEINFRA	H	3,00000000	16,77	50,31
12312	ELETRICISTA	SEINFRA	H	3,00000000	20,77	62,31
12543	SERVENTE	SEINFRA	H	2,50000000	15,55	38,88
TOTAL Mão de Obra:						151,50
VALOR:						229,58

9.1. PMP 0101 - TEXTURA ACRÍLICA 2 DEMÃOS EM PAREDES INTERNAS (m2)

adotado:	29,4800		Unid: m2		
Código	Descrição	Unidade	Coefiç	Preço	Total
MAO DE OBRA					
10045	AJUDANTE DE PINTOR	H	#####	16,7700	6,7080
12395	PINTOR	H	#####	20,7700	12,4620

MATERIAIS				TOTAL MAO DE OBRA	19,1700
I2079	TEXTURA ACRÍLICA	KG	#####	7,6300	7,7826
I1856	SELADOR ACRÍLICO	L	#####	13,3200	2,5308
				TOTAL MATERIAIS	10,3134
				Total Simples	29,4834
				Encargos	INCLUSOS
				BDI	0
				VALOR:	29,48
				VALOR:	29,48



10.1. C1628 - LIMPEZA GERAL (M2)

Mão de Obra	FORTE	UNID	COEFICIENTE	PREÇO UNITÁRIO	TOTAL
I2543	SERVENTE	SEINFRA	H	0,70000000	15,55
					TOTAL Mão de Obra:
					10,89
					VALOR:
					10,88

6.1. C4460 - MADEIRAMENTO P/ TELHA CERÂMICA - (RIPA, CAIBRO, LINHA) (M2)

Material	FORTE	UNID	COEFICIENTE	PREÇO UNITÁRIO	TOTAL
I0405	CAIBRO DE 2"x1"	SEINFRA	M	3,50000000	5,73
I6519	LINHA DE MASSARANDUBA 12 x 6 CM (5" x 2 1/2")	SEINFRA	M	1,33000000	18,13
I1724	PREGO	SEINFRA	KG	0,12000000	15,54
I1824	RIPA DE PEROBA (MADEIRA DE 1A QUALIDADE) DE 1X5CM	SEINFRA	M	3,50000000	1,35
					TOTAL Material:
					50,76

Mão de Obra	FORTE	UNID	COEFICIENTE	PREÇO UNITÁRIO	TOTAL
I0041	AJUDANTE DE CARPINTEIRO	SEINFRA	H	1,00000000	16,77
I0498	CARPINTEIRO	SEINFRA	H	1,00000000	20,77
					TOTAL Mão de Obra:
					37,54
					VALOR:
					88,30

6.2 378 - VIGA DE MADEIRA MACIÇA 6" X 3" (M)

Material	FORTE	UNID	COEFICIENTE	PREÇO UNITÁRIO	TOTAL
I2367	LINHA DE MADEIRA DE LEI DE 6"x3"	SEINFRA	M	1,00000000	26,78
I1731	PREGO 19X33 (3" x 9) (APROXIMADAMENTE 136UN/KG)	SEINFRA	KG	0,30000000	14,04
					TOTAL Material:
					30,99

Mão de Obra	FORTE	UNID	COEFICIENTE	PREÇO UNITÁRIO	TOTAL
I0041	AJUDANTE DE CARPINTEIRO	SEINFRA	H	0,75000000	16,77
I0498	CARPINTEIRO	SEINFRA	H	0,75000000	20,77
					TOTAL Mão de Obra:
					28,16
					VALOR:
					59,15

6.3. C4462 - TELHA CERÂMICA (M2)

Material	FORTE	UNID	COEFICIENTE	PREÇO UNITÁRIO	TOTAL
I2045	TELHA CERÂMICA COLONIAL	SEINFRA	UN	33,00000000	0,71
					TOTAL Material:
					23,43

Mão de Obra	FORTE	UNID	COEFICIENTE	PREÇO UNITÁRIO	TOTAL
I2391	PEDREIRO	SEINFRA	H	1,10000000	20,77
I2543	SERVENTE	SEINFRA	H	1,10000000	15,55
					TOTAL Mão de Obra:
					39,96
					VALOR:
					63,38

182
 Prefeitura Municipal de Paraty

6.4. C0387 - BEIRA E BICA EM TELHA COLONIAL (M)

Material	FORTE	UNID	COEFICIENTE	PREÇO UNITÁRIO	TOTAL	
I0108	AREIA GROSSA	SEINFRA	M3	0,00250000	74,72	0,19
I0441	CAL HIDRATADA	SEINFRA	KG	0,32400000	1,10	0,36
I0805	CIMENTO PORTLAND	SEINFRA	KG	0,32400000	0,56	0,18
TOTAL Material:					0,73	
Mão de Obra	FORTE	UNID	COEFICIENTE	PREÇO UNITÁRIO	TOTAL	
I2391	PEDREIRO	SEINFRA	H	0,30000000	20,77	6,23
I2543	SERVENTE	SEINFRA	H	0,32000000	15,55	4,98
TOTAL Mão de Obra:					11,21	
VALOR:					11,93	

6.5. C4463 - CUMEEIRA TELHA CERÂMICA, EMBOÇADA (M)

Material	FORTE	UNID	COEFICIENTE	PREÇO UNITÁRIO	TOTAL	
I0926	CUMEEIRA PARA TELHA CERAMICA	SEINFRA	UN	3,00000000	2,46	7,38
TOTAL Material:					7,38	
Mão de Obra	FORTE	UNID	COEFICIENTE	PREÇO UNITÁRIO	TOTAL	
I2391	PEDREIRO	SEINFRA	H	0,50000000	20,77	10,39
I2543	SERVENTE	SEINFRA	H	0,50000000	15,55	7,78
TOTAL Mão de Obra:					18,17	
Serviço	FORTE	UNID	COEFICIENTE	PREÇO UNITÁRIO	TOTAL	
C0200	ARGAMASSA MISTA DE CIMENTO CAL HIDR. E AREIA S/PEN. TRAÇO 1:2:9	SEINFRA	M3	0,00200000	506,50	1,01
TOTAL Serviço:					1,01	
VALOR:					26,55	

6.6. C3448 - BEIRAL DE MADEIRA (1X10)cm (M)

Material	FORTE	UNID	COEFICIENTE	PREÇO UNITÁRIO	TOTAL	
I1724	PREGO	SEINFRA	KG	0,10000000	15,54	1,55
I6232	REGUA DE MADEIRA (1X10)CM	SEINFRA	M	1,00000000	6,77	6,77
TOTAL Material:					8,32	
Mão de Obra	FORTE	UNID	COEFICIENTE	PREÇO UNITÁRIO	TOTAL	
I0041	AJUDANTE DE CARPINTEIRO	SEINFRA	H	0,50000000	16,77	8,39
I0498	CARPINTEIRO	SEINFRA	H	0,50000000	20,77	10,39
TOTAL Mão de Obra:					18,78	
VALOR:					27,09	



COMPOSIÇÃO DE BDI



OBRA: CONSTRUÇÃO DE CHAFARIZES

LOCAL: PARAIPABA - CE

DATA: BDI DE SERVIÇOS: 25,79

Grupo	A	Despesas indiretas	
	A.1	Administração central (especificar cada item e %)	4,00%
	A.2	Garantia (especificar cada item e %)	0,80%
	A.3	Outros (especificar cada item e %)	0,97%
		Total do grupo A	5,77%
Grupo	B	Bonificação	
	B.1	Lucro	6,16%
		Total do grupo B	6,16%
Grupo	C	Impostos	
	C.1	PIS	0,65%
	C.2	COFINS	3,00%
	C.3	IR	1,50%
	C.4	ISS	5,00%
		Total do grupo C	10,15%
Grupo	D	Despesas Financeiras (F)	
		Despesas Financeiras (F)	0,59%
		Total do grupo D	0,59%

Fórmula para o cálculo do B.D.I. (benefícios e despesas indiretas)

$$\text{BDI} = \text{BDI} (\%) = \frac{(1+A) \times (1+F) \times (1+B) \times (1+R) - 1}{(1-I)} \times 100$$

25,79%

ENGº MAGNO CAMPOS
CREA - 6288 - D



PREFEITURA DE
PARAIPABA
CUIDANDO DO NOSSO POVO

ENCARGOS SOCIAIS



OBRA: CONSTRUÇÃO DE CHAFARIZES

LOCAL: PARAIPABA - CE

ENCARGOS SOCIAIS - HORISTAS E MENSALISTAS - TABELA SEINFRA 027.1 (DESONERADA) E 027

CÓDIGO	DESCRIÇÃO	TABELA 027.1
		HORISTAS %
A	ENCARGOS SOCIAIS BÁSICOS	16,80
A1	INSS	0,00
A2	SESI	1,50
A3	SENAI	1,00
A4	INCRA	0,20
A5	SEBRAE	0,60
A6	SALÁRIO EDUCAÇÃO	2,50
A7	SEGURO DE ACIDENTES	3,00
A8	FGTS	8,00
B	ENCARGOS SOCIAIS C/ INCIDÊNCIA DE A	44,41
B1	DESCANSO SEMANAL REMUNERADO	17,84
B2	FERIADOS	3,71
B3	AUXÍLIO ENFERMIDADE	0,87
B4	13º SALÁRIO	10,80
B5	LICENÇA PATERNIDADE	0,07
B6	FALTAS JUSTIFICADAS	0,72
B7	DIAS DE CHUVAS	1,55
B8	AUXÍLIO ACIDENTE DE TRABALHO	0,11
B9	FÉRIAS GOZADAS	8,71
B10	SALÁRIO MATERNIDADE	0,03
C	ENCARGOS SOCIAIS S/ INCIDÊNCIA DE A	14,73
C1	AVISO PRÉVIO INDENIZADO	5,40
C2	AVISO PRÉVIO TRABALHADO	0,13
C3	FÉRIAS INDENIZADAS	4,85
C4	DEPOSITO DE RECISÃO S/ JUSTA CAUSA	3,90
C5	INDENIZAÇÃO ADICIONAL	0,45
D	REINCIDÊNCIAS DE UM GRUPO SOBRE O OUTRO	7,91
D1	REINCIDÊNCIA DE GRUPO A SOBRE GRUPO B	7,46
D2	REINCIDÊNCIA DE GRUPO A SOBRE AVISO PRÉVIO TRABALHADO E REINCIDÊNCIA DO FGTS SOBRE AVISO PRÉVIO INDENIZADO	0,45
TOTAL (A+B+C+D)	TOTAL (A+B+C+D)	83,85

ENGº MAGNO CAMPOS
CREA-6283-D

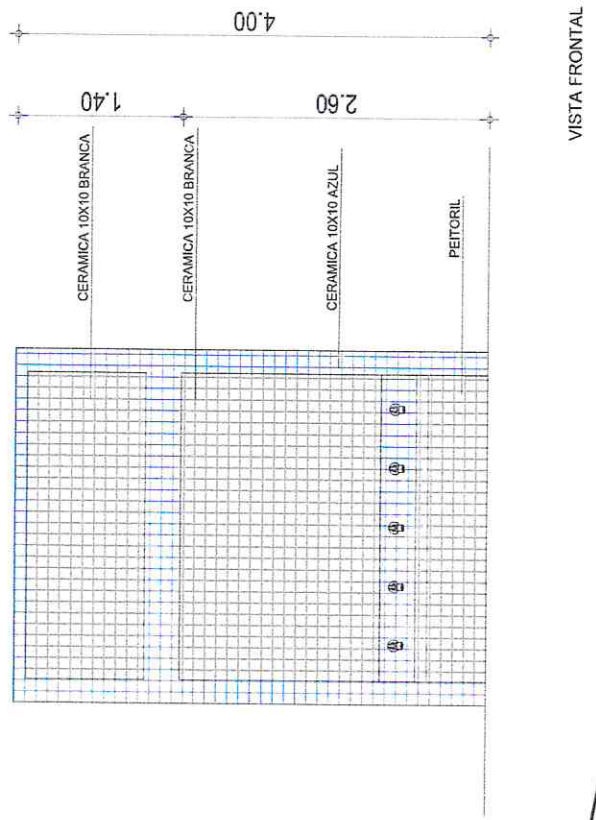
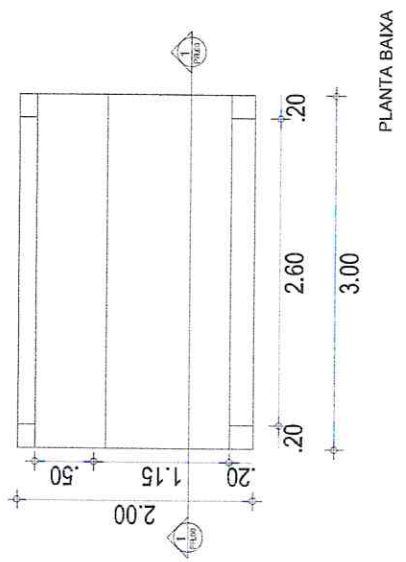
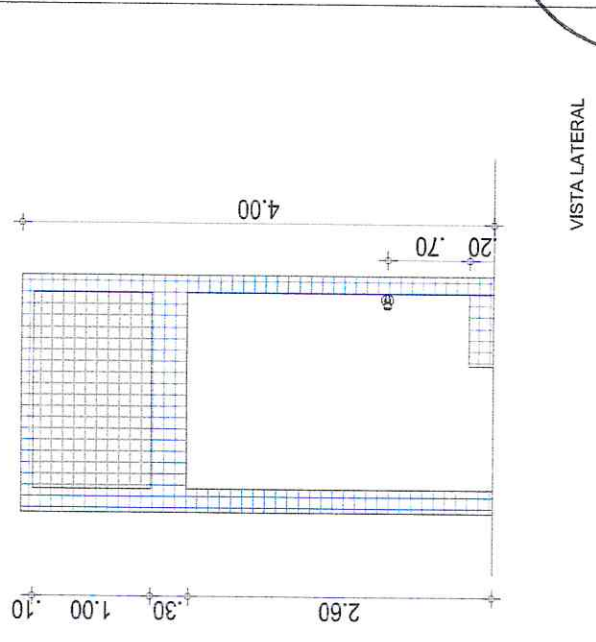
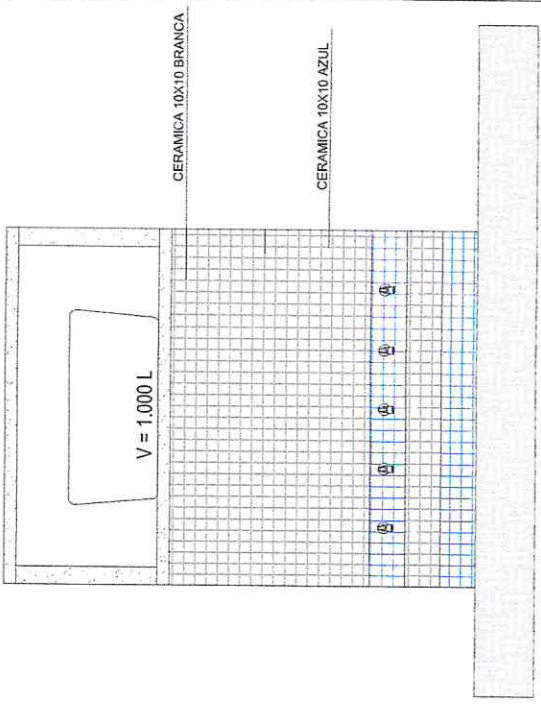

ENGº MAGNO CAMPOS
 CREA - 6283 D

Perspectivas Chafariz

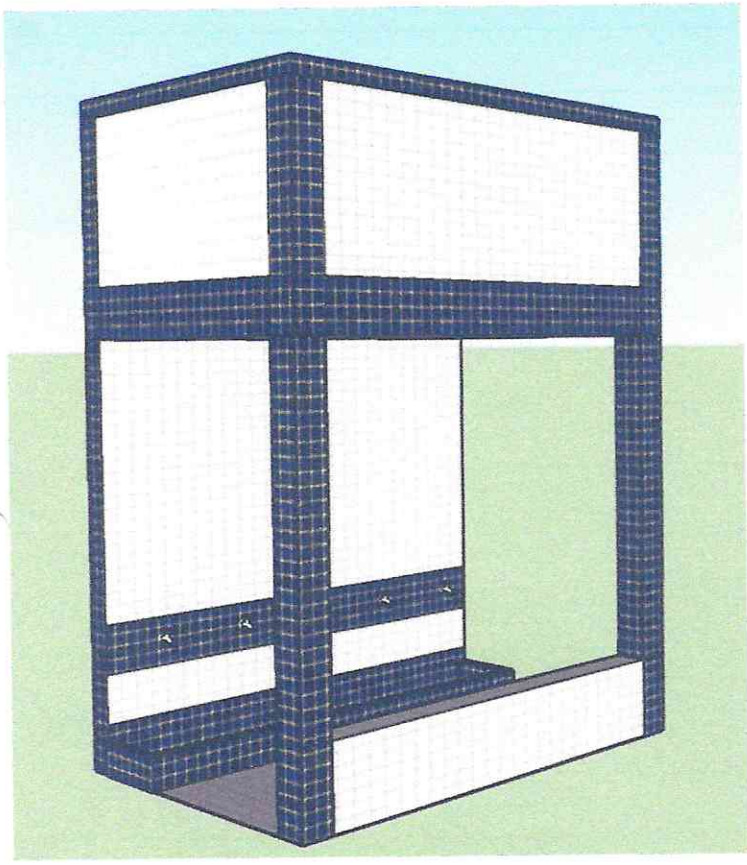

CENA 1

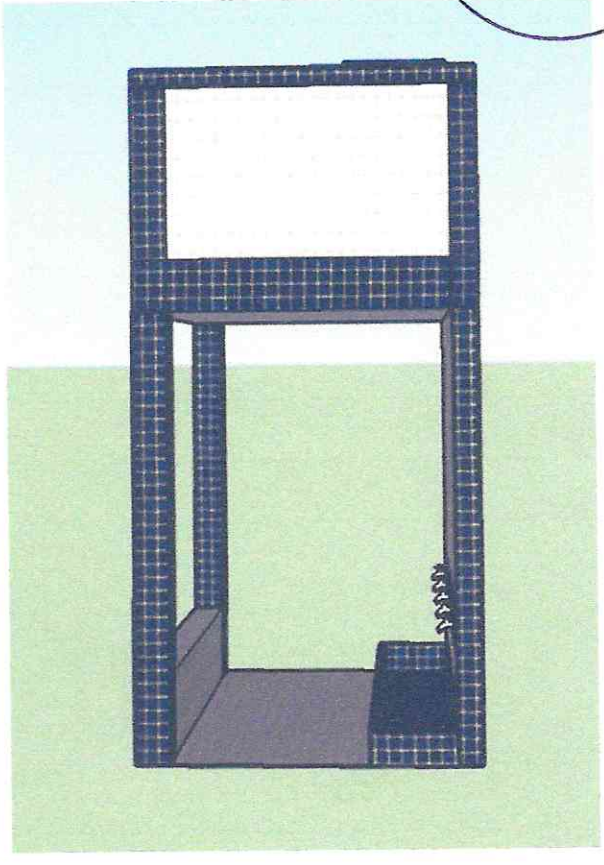

CENA 2

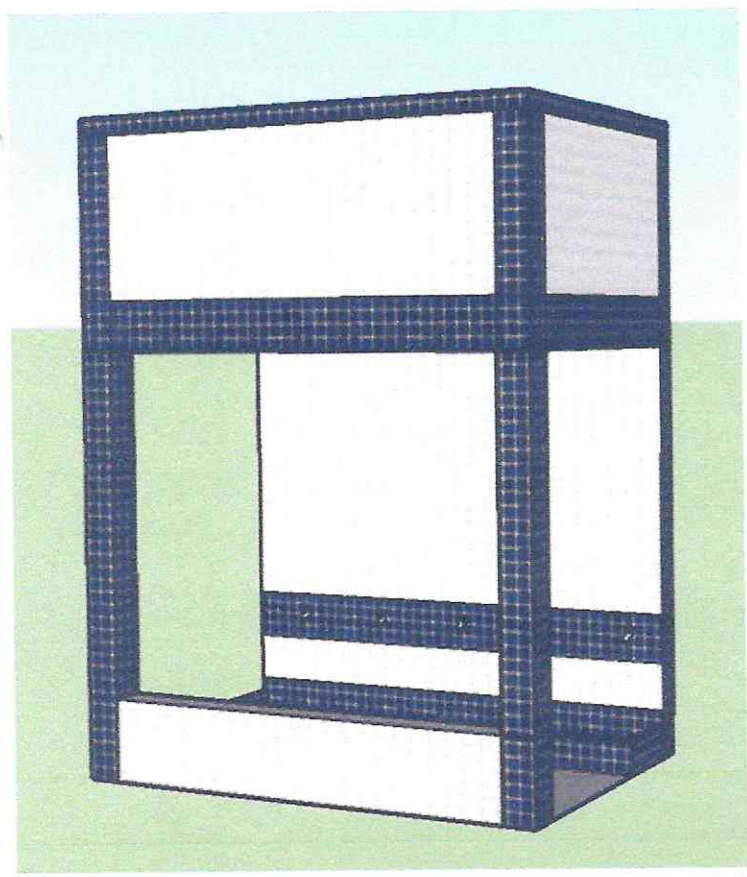

CENA 3

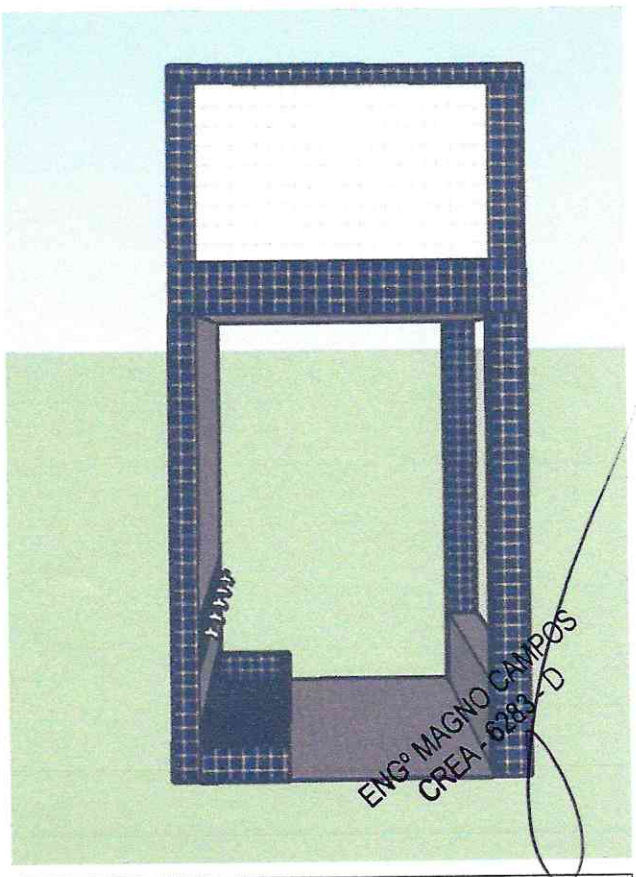

CENA 4

ENGº MAGNO CAMPOS
CREA - 6283-D

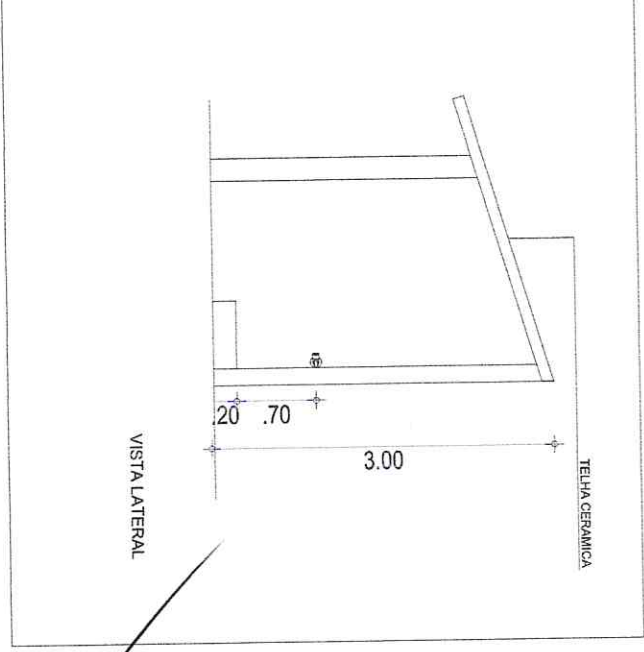
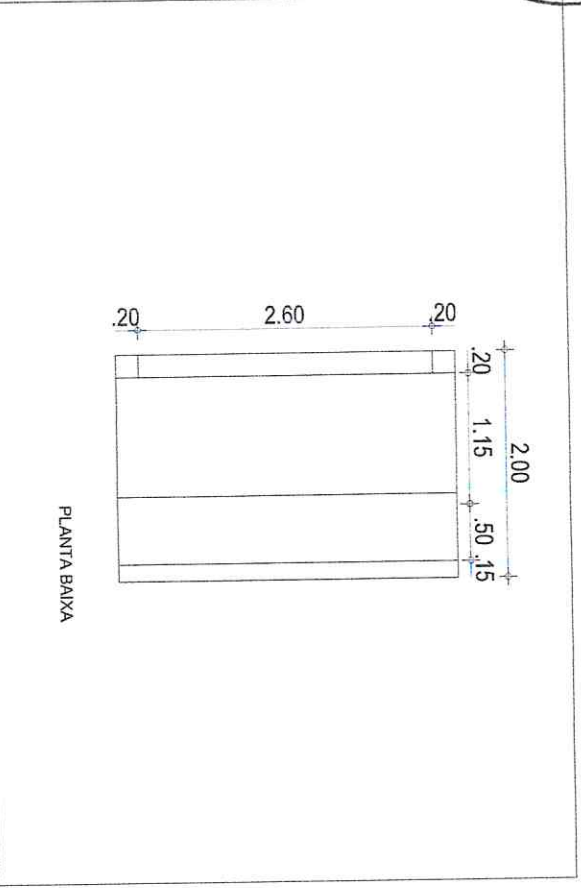
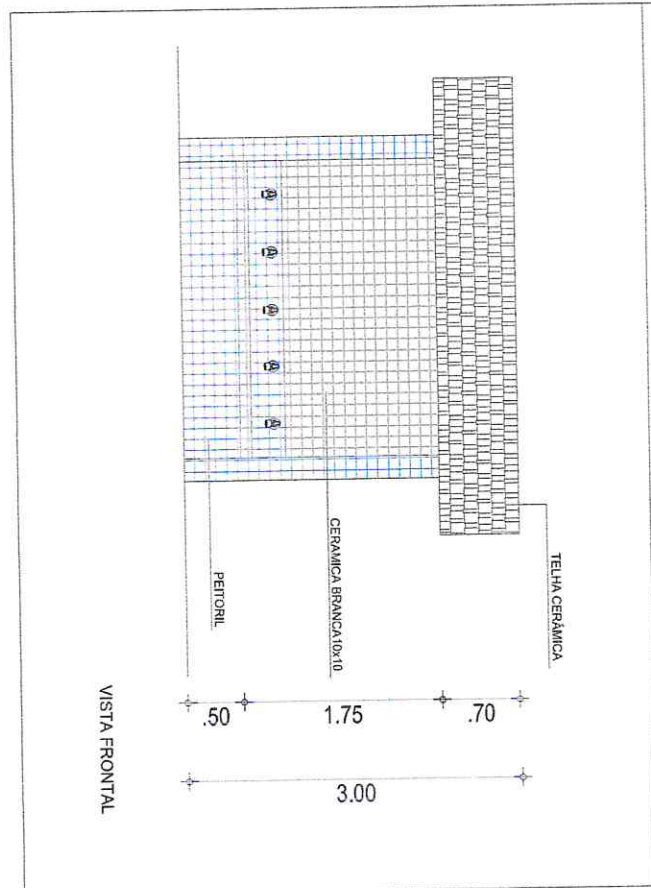

EN: 3º MAGNO CAMPOS
 CREA - 6283 - D

Perspectivas Chafariz

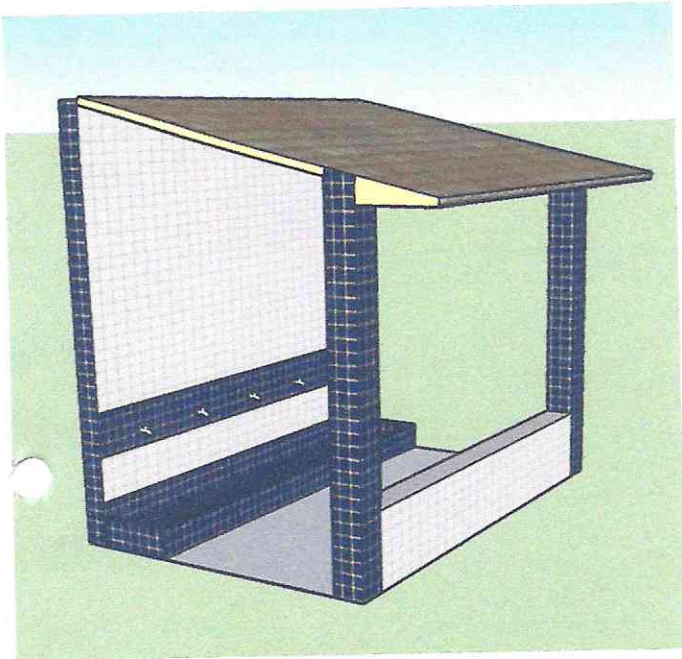

CENA 1

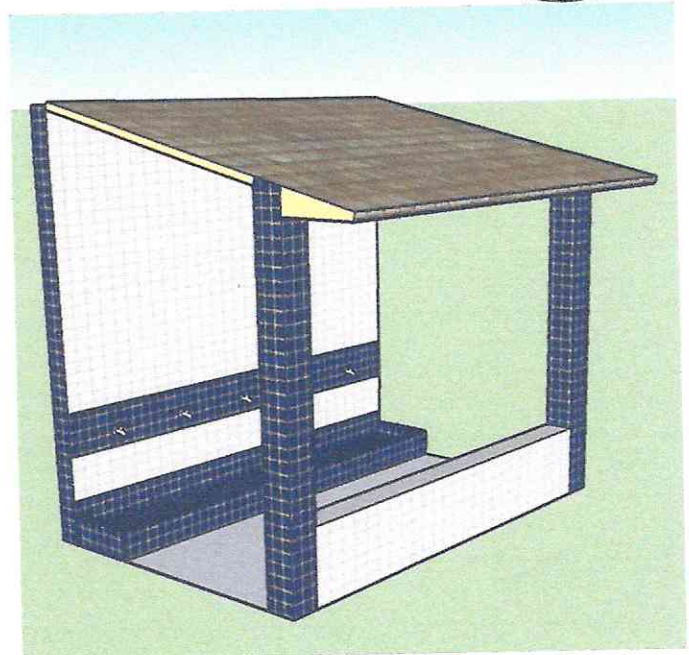

CENA 2

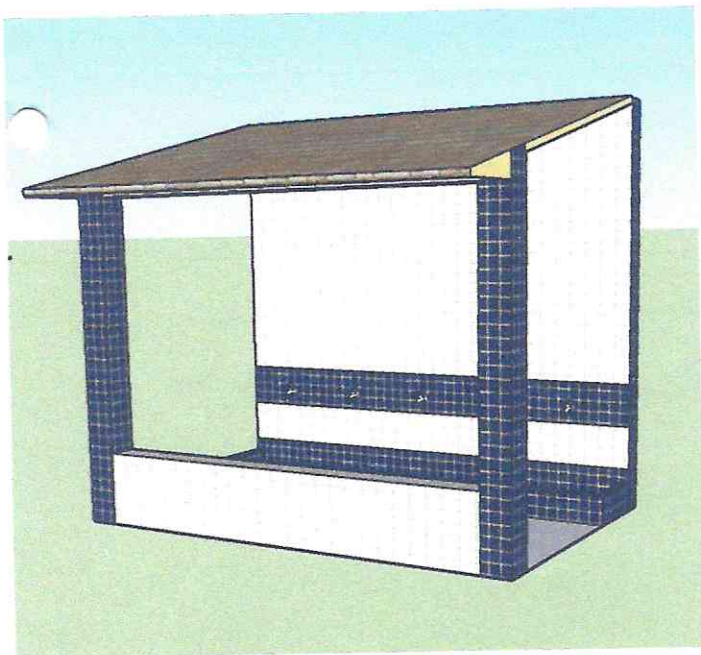

CENA 3

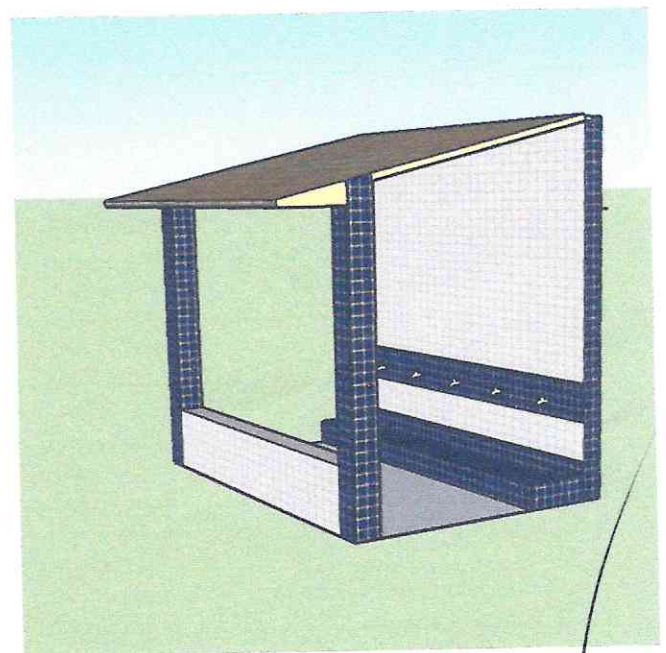

CENA 4

ENGº MAGNO CAMPOS
CREA - 6283 - D

PERSPECTIVAS CHAFARIZ (COM CAIXA D'ÁGUA ACOPLADA 5.000L)

Preeitura Municipal de Paripabane
Fls: 189
3

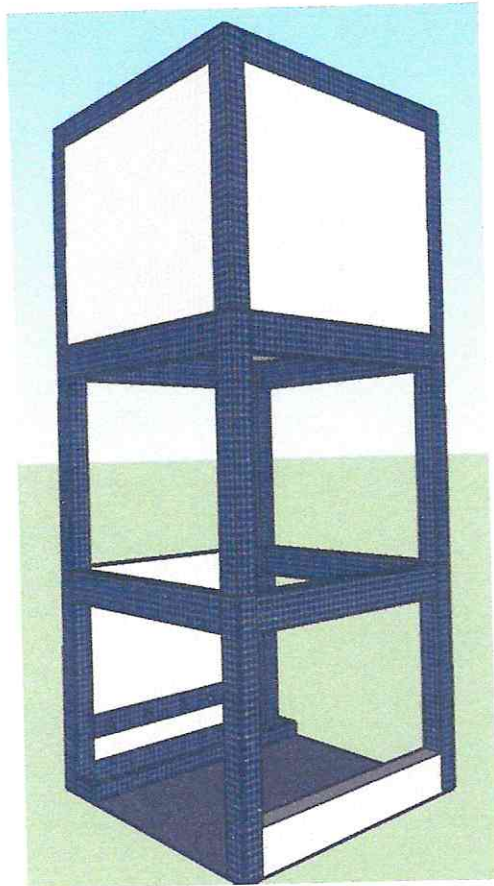

CENA 1

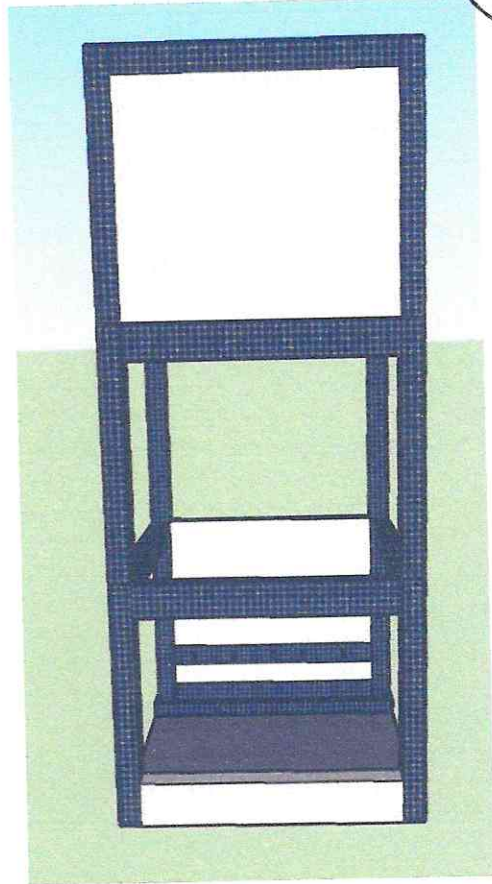

CENA 2

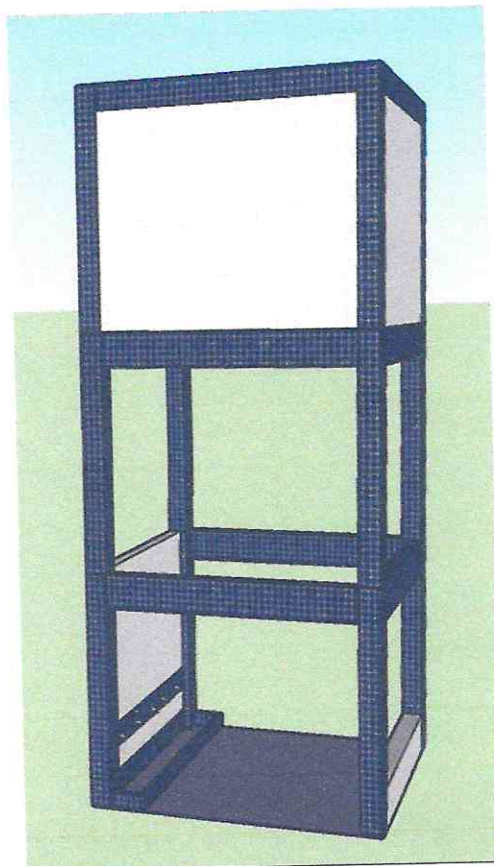

CENA 3

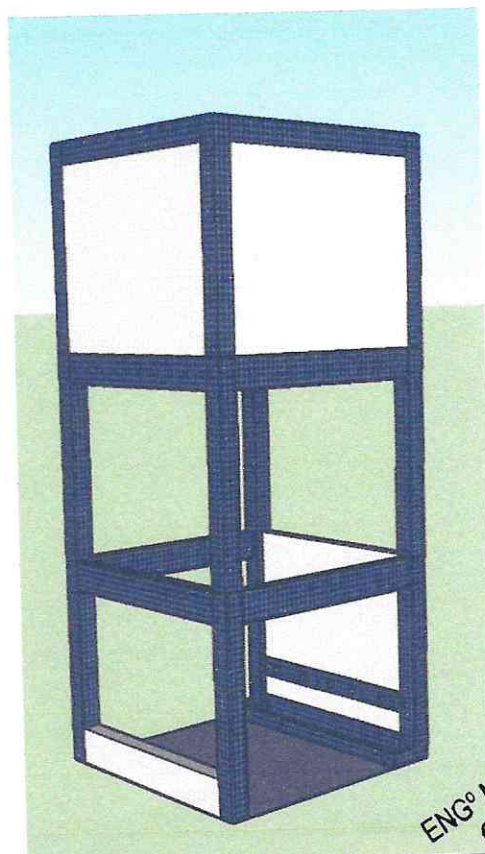

CENA 4

ENGº MAGNO CAMPOS
CREA - 6283 - D

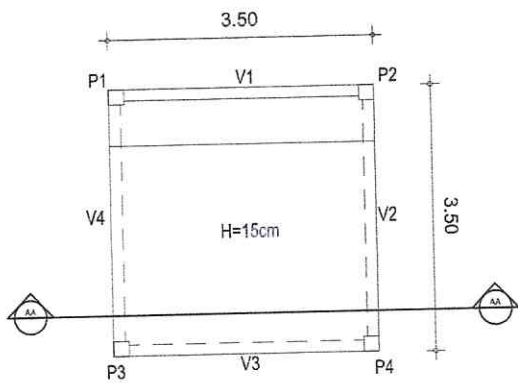

01 LAJE FUNDO - CAIXA D'ÁGUA

QUADRO DE ESPECIFICAÇÕES	
P1= P2= P3= P4 =	0.25 x 0.25
V1= V2= V3= V4 = V5 = V6 = V7= V8 =	V9= V10= V11 = V12= 3.50 x 0.15 x 0.40
C1= C2= C3= C4 =	3.50 x 0.15 x 0.40
B1= B2= B3= B4 =	1.20 x 1.20 x 0.60

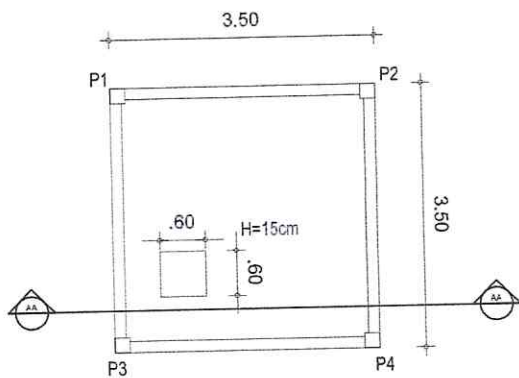

02 LAJE TAMPA - CAIXA D'ÁGUA

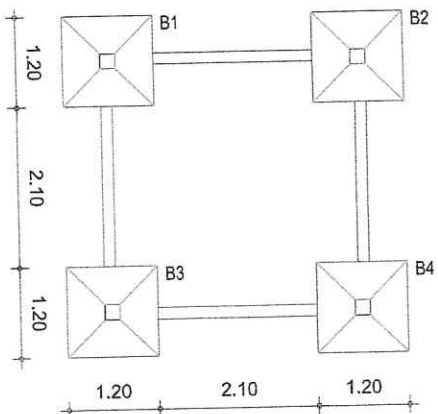

03 PLANTA BAIXA DAS BASES - CAIXA D'ÁGUA

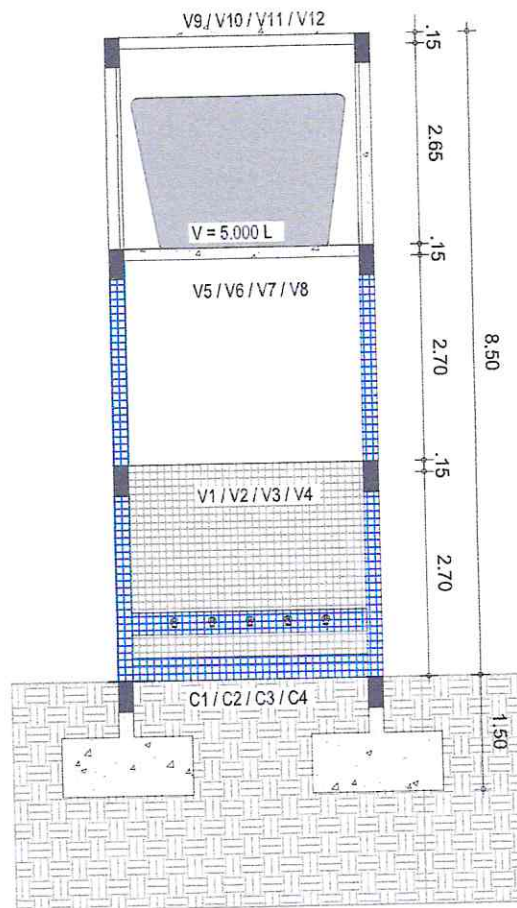

04 CORTE AA - CAIXA D'ÁGUA

ENGº MAGNO CAMPOS
 CREA - 6288 - D

Perspectivas Chafariz Comunitário (Com caixa d'água acoplada)

Prefeitura Municipal de Paraisópolis
FLS: 191
φ

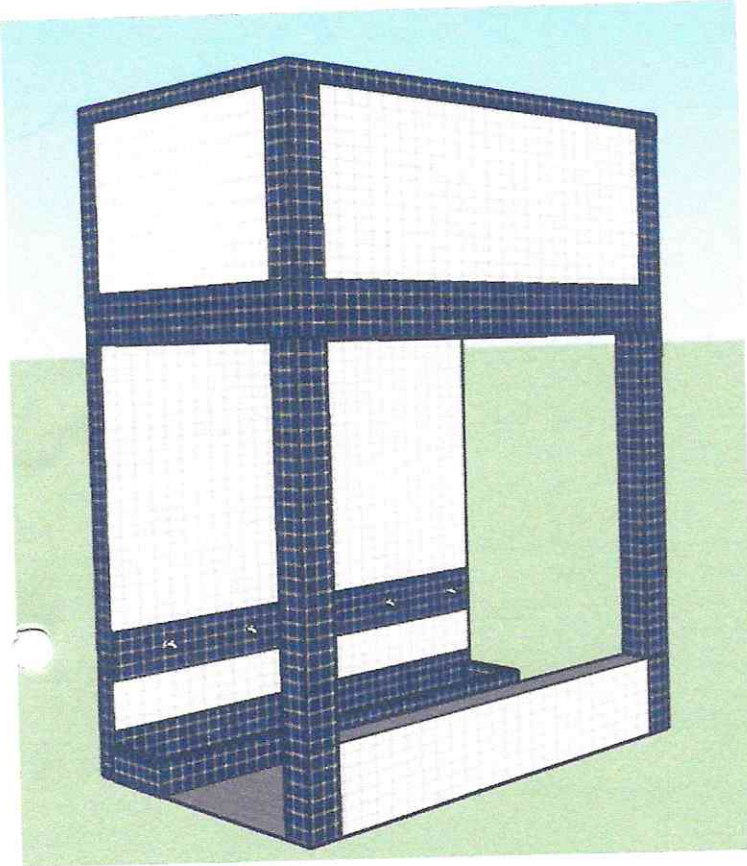

CENA 1

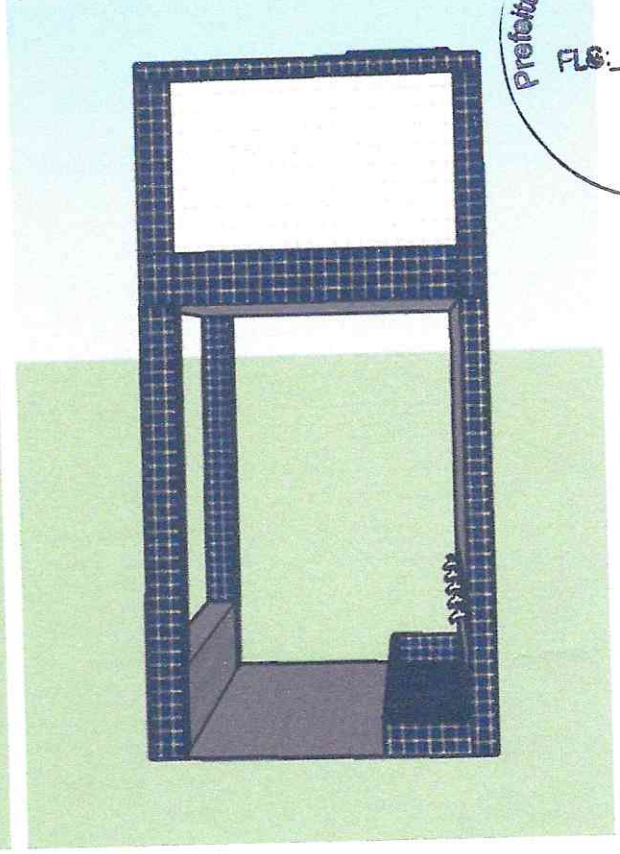

CENA 2

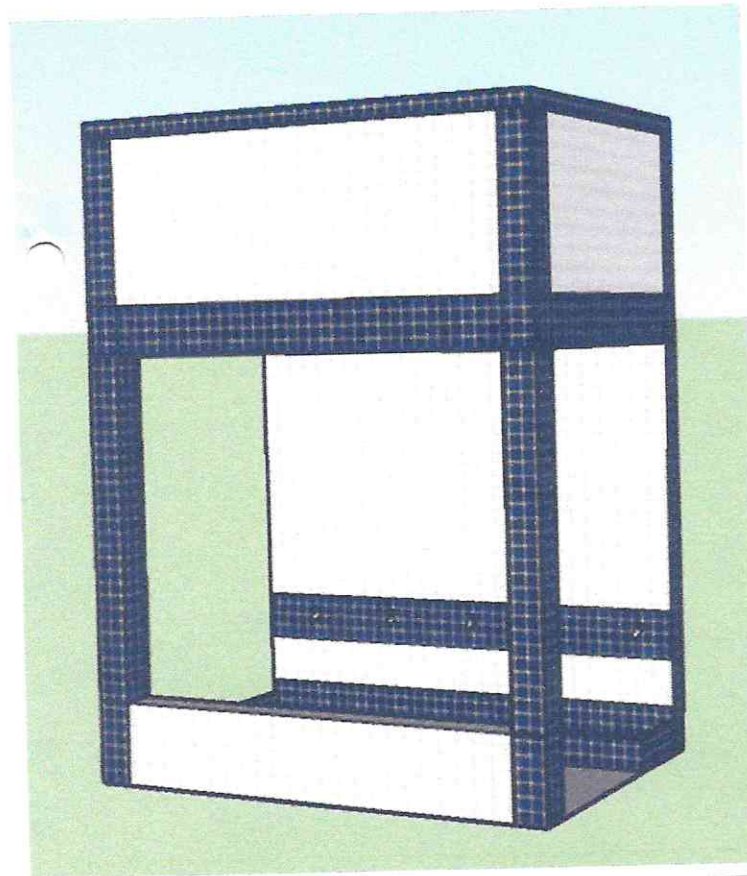

CENA 3

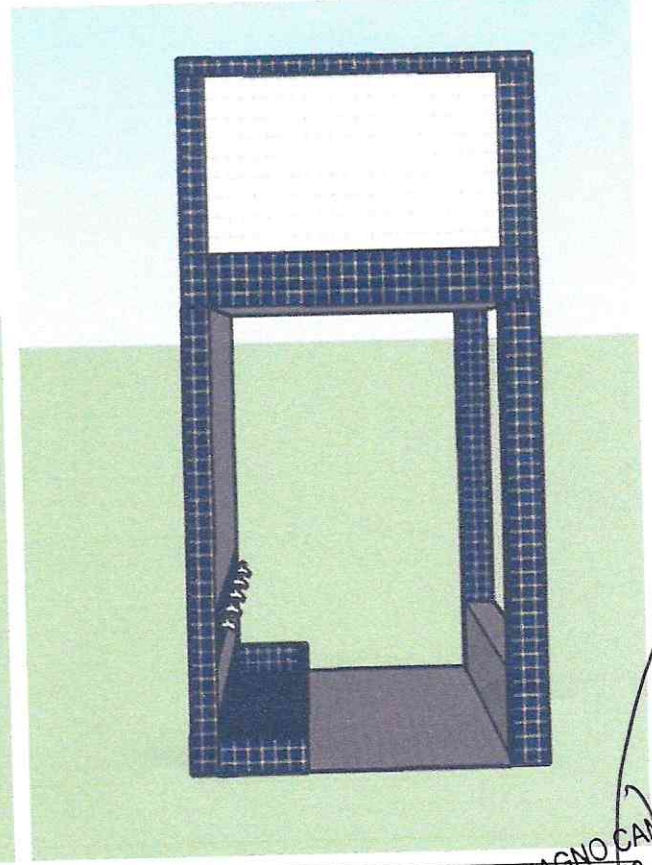

CENA 4

ENGº MAGNO CAMPOS
CREA - 6283 - D

Perspectivas Chafariz Comunitário (Sem caixa d'água)

Prefeitura Municipal de Paraipaba/CE
Fls: 192
3

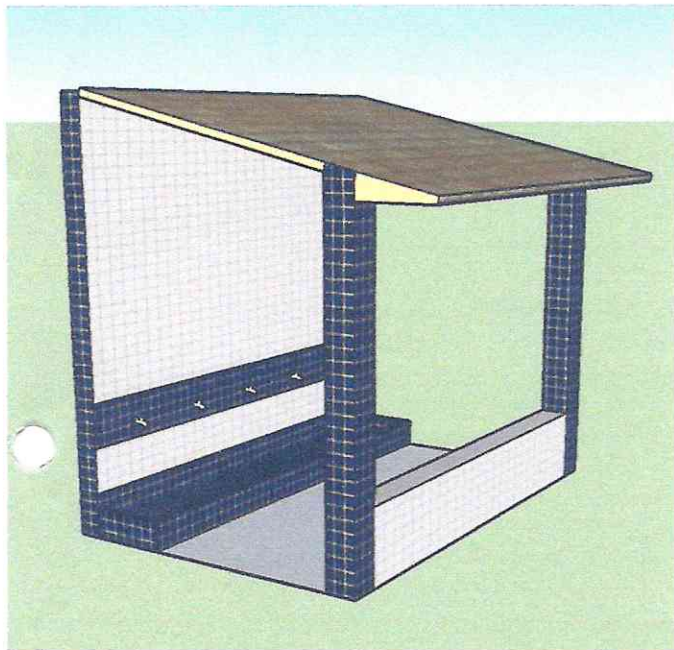

CENA 1

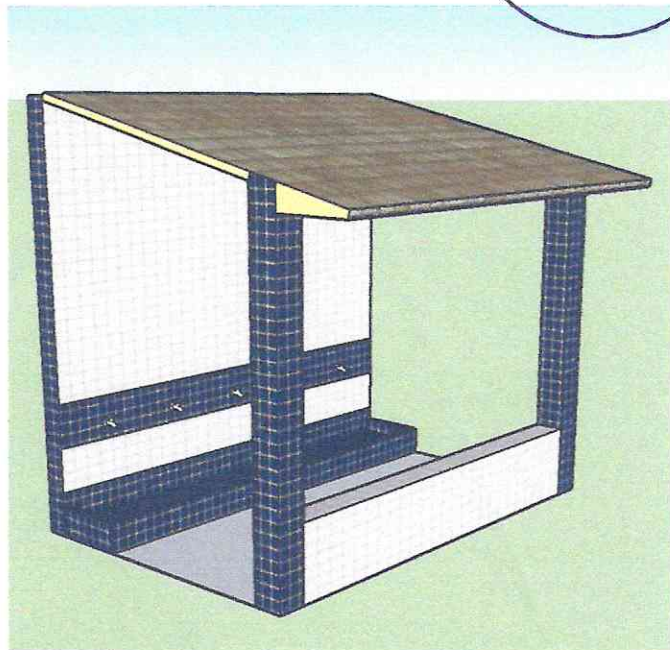

CENA 2

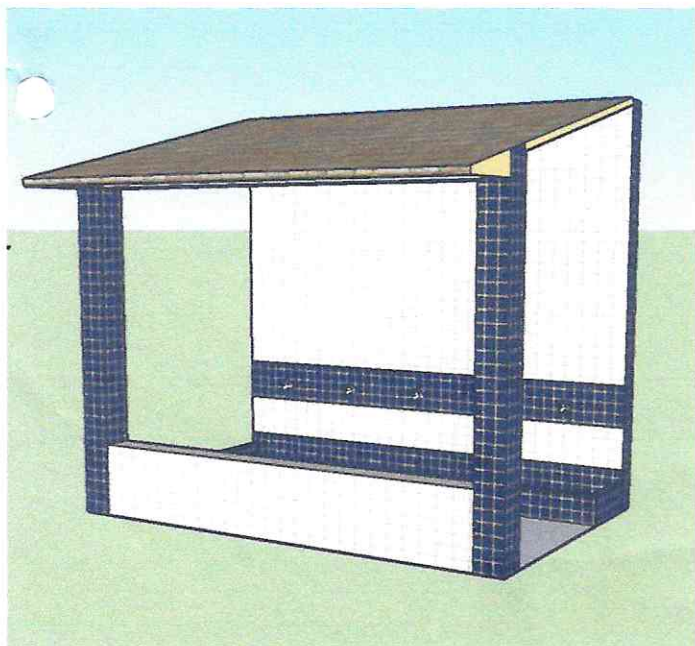

CENA 3

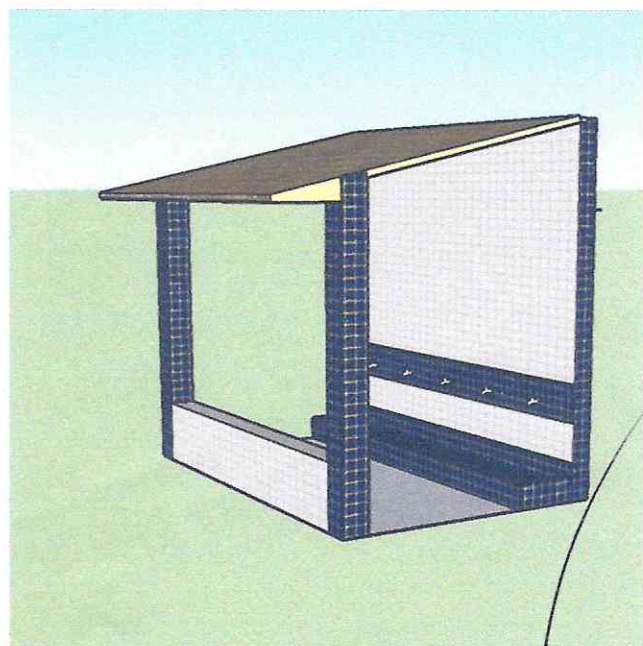

CENA 4

ENGº MAGNO CAMPOS
CREA-6283-D